



República de Honduras
Secretaría de Educación

3

Grado



EDUCACIÓN ARTÍSTICA

Manual para el Docente

I Ciclo

Herramienta Curricular para el Docente, del I ciclo de Educación Básica, fue elaborado por especialistas del área de Educación Artística de la Subdirección General de Educación y Cultura Artística, inscrita en la Dirección General de Modalidades Educativas, en respuesta a las necesidades de seguimiento al proceso enseñanza aprendizaje en centros educativos gubernamentales de Honduras, C. A.

Presidente de la República

Secretaría de Estado en el Despacho de Educación

Subsecretaría de Asuntos Técnico Pedagógicos

Dirección General de Modalidades Educativas

Subdirección General de Educación y Cultura Artística

Equipo Especialista

Dany A. Alexander Flores Madrid
Hilda Mariela Rosales Zuniga
Luis Santiago Rojas Reyes
Juan Carlos Alvarado

Apoyo Técnico

Ricardo Antonio Hernández
Keyla Hernández

Diagramación

Keyla Yossarig Cárcamo
Dany Alexander Flores Madrid

©Secretaría de Educación

Edificio cuerpo bajo B, Centro Cívico Gubernamental
Distrito Central, Honduras, C.A.
www.se.gob.hn

Manual para el Docente, III Grado de Educación Básica

Edición única 2022

DISTRIBUCIÓN GRATUITA – PROHIBIDA SU VENTA



República de Honduras
Secretaría de Educación

3

Grado



EDUCACIÓN ARTÍSTICA

Manual para el Docente

I Ciclo

Introducción

La Ley Fundamental de Educación Hondureña estipula con carácter de obligatoriedad, la implementación de la Educación y Cultura Artística para los niveles de Prebásica, Básica, Media y Superior No Universitaria a nivel nacional. Corresponde a la Secretaría de Educación como ente rector de la misma buscar los medios didácticos y pedagógicos para que la educación y Cultura Artística se aplique en el aula de clases.

Es así que la misma Ley Fundamental de educación hondureña creó diferentes instancias encargadas de operacionalizar dichos procesos, como ser la Dirección General de Modalidades Educativas y como una dependencia de ella se encuentra la Subdirección General de Educación y Cultura Artística quien es la responsable directa de implementar la educación artística a nivel nacional.

Dentro de este contexto, esta Subdirección ha tenido a bien coordinar la elaboración de este Manual que permita a los (as) docentes contar con una herramienta pedagógica curricular para el desarrollo de los Bloques del Campo del Conocimiento Artístico.

Tomando como punto de referencia El Diseño Curricular Nacional Básico, se elaboró este manual, para cada grado de Educación Básica, en el cual, los bloques de contenido de la Educación Artística se presentan de manera disciplinar (Plástica, Música y Dramatización) para una mejor comprensión de los mismos y para favorecer su aplicación. Pero no debemos olvidar el carácter interdisciplinar de este campo de conocimiento, que desarrollaremos más profundamente a través de una metodología de "Proyectos Integrados".

Además de las diversas disciplinas, se presenta Artes y Cultura como un bloque que potencia las relaciones entre el arte y la escuela, la escuela y el entorno.

Esta estructurado en unidades didácticas que integra cada una de ellas los cuatro bloques del Campo del Conocimiento Artístico, a partir de los saberes previos, se incorpora un bloque de conceptualización para el docente, con la intención que pueda reforzar los procesos de enseñanza aprendizaje de forma efectiva, además se sugiere algunas actividades lúdicas que el docente puede implementar tanto dentro como fuera del aula, proponiendo que las mismas se desarrollen en el horario curricular.

Al final del manual del docente se incorpora los anexos que contiene ejercicios de reforzamiento de los diferentes bloques que comprende la Educación Artística.

La enseñanza de la Educación Artística se fundamenta en el principio de "Aprender haciendo" y su evaluación debe ser cualitativa.

Es necesario que cada educando, sea capaz de expresarse artísticamente, que al hacerlo busque conmovernos más que convencernos, ya que si algo busca el arte es eso: conmover.

Secretaría de Estado en el Despacho de Educación

Programación de Competencias

Competencias Generales

- Desarrollar la percepción y sensibilidad en el logro del cumplimiento de las metas propuestas en el CNB en la enseñanza artística.
- Aplicar metodologías prácticas propuestas en la búsqueda de habilidades cognitivas, actitudinales y motoras del campo artístico en los estudiantes.
- Promover entre los educandos habilidades socioemocionales, para hacer más efectivas las acciones colectivas, por medio de la práctica artística.
- Contribuir al desarrollo del pensamiento lógico, abstracto y el razonamiento espacial temporal de los educandos a través de la enseñanza artística.
- Lograr que los educandos logren expresar por medio del lenguaje artístico sus intereses y emociones, sus pasiones sus gustos y sus razones, para el fortalecimiento de habilidades blandas.

Competencias Específicas

- Expresar el arte por medio de la forma, figura, colores, palabra, el ritmo, la melodía, la armonía, expresión gestual y corporal.
- Identificar el desarrollo de aprendizajes de la cultura artística de nuestro país, clasificándola en etnias, culturas aborígenes y mestizas.
- Valorar a través del arte, la importancia del patrimonio cultural de nuestro país.
- Desarrollar habilidades artísticas que les permiten identificar, comprender, leer y ejecutar el lenguaje artístico en sus diversas manifestaciones.
- Desarrollar la fantasía, la creatividad y la autoestima de los educandos por medio del aprendizaje de técnicas lúdicas para el desarrollo del arte.

Índice

UNIDAD 1: Explorando Mi Entorno.	8
1.1 Saberes previos.....	9
1.2 Conceptualización para el Docente.....	10
1.3. Actividades Sugeridas.....	11
UNIDAD 2: La Comunicación por medio del Arte	20
2.1 Saberes previos.....	21
2.2 Conceptualización para el Docente.....	21
2.3. Actividades Sugeridas.....	22
UNIDAD 3: El Arte como Lenguaje Universal	26
3.1 Saberes previos.....	27
3.2 Conceptualización para el Docente.....	27
3.3. Actividades Sugeridas.....	28
UNIDAD 4: La imagen y el Cuerpo Como Medio Artístico	31
4.1 Saberes previos.....	32
4.2 Conceptualización para el Docente.....	32
4.3. Actividades Sugeridas.....	33
UNIDAD 5: Las Técnicas del Arte y la Cultura de nuestra Comunidad	38
5.1 Saberes previos.....	39
5.2 Conceptualización para el Docente.....	39
5.3. Actividades Sugeridas.....	40
ANEXOS	44

INTEGRACIÓN DE BLOQUES

Estimado docente, el presente manual de Educación Artística, aborda los bloques del campo del conocimiento artístico, de una forma integrada e interdisciplinaria, es decir que cada unidad desarrolla los contenidos de Plástica, Música, Dramatización, Arte y Cultura, de una manera horizontal según lo establecido en el Diseño Curricular Básico.

Bloques	UNIDAD 1: Explorando Mi Entorno.
Plástica	Exploración Sensorial, entorno visual. Formas naturales y artificiales.
Música	El entorno sonoro natural y artificial – Valores cualidades del sonido – Esquemas sonoros rítmicos y melódicos.
Dramatización	Movimiento Espontaneo, Diferentes Posiciones.
Arte y Cultura	Iniciación a manifestaciones artísticas y culturales de su entorno.

Bloques	UNIDAD 2: La Comunicación por medio del Arte.
Plástica	Lectura de la imagen, las sombras.
Música	Posibilidades de la voz para expresarse y comunicarse.
Dramatización	Movimiento Comunicativo: el gesto, emociones del cuerpo.
Arte y Cultura	Símbolos Nacionales.

Bloques	UNIDAD 3: El Arte como Lenguaje Universal
Plástica	Lenguajes codificados sencillos.
Música	Interpretan pregones y sencillas composiciones de su entorno - canciones del repertorio infantil popular y tradicional.
Dramatización	El Juego: juegos tradicionales y el juego dramático.
Arte y Cultura	La obra artísticas en la escuela y en el entorno.

Bloques	UNIDAD 4: La imagen y el Cuerpo Como Medio Artístico
Plástica	Medios de producción y representación de imágenes visuales, contextos en que se expresan.
Música	El cuerpo y los objetos como sencillos instrumentos de percusión.
Dramatización	Juego Dramático: Los Personajes.
Arte y Cultura	Fiestas y celebraciones en el ámbito escolar.

Bloques	UNIDAD 5: Las Técnicas del Arte y la Cultura de nuestra Comunidad
Plástica	Recursos materiales del entorno. Naturales y Fabricados.
Música	Iniciación al Lenguaje Musical: Convencional y No Convencional.
Dramatización	Técnicas de Dramatización: Títeres
Arte y Cultura	Fiestas y celebraciones en el ámbito escolar.

Bloques	UNIDAD 6: Técnicas Artísticas
Plástica	Técnicas e instrumentos plásticos básicos.
Dramatización	Técnicas de Dramatización: Maquillaje y Vestuario.
Arte y Cultura	Fiestas y celebraciones en el ámbito escolar.

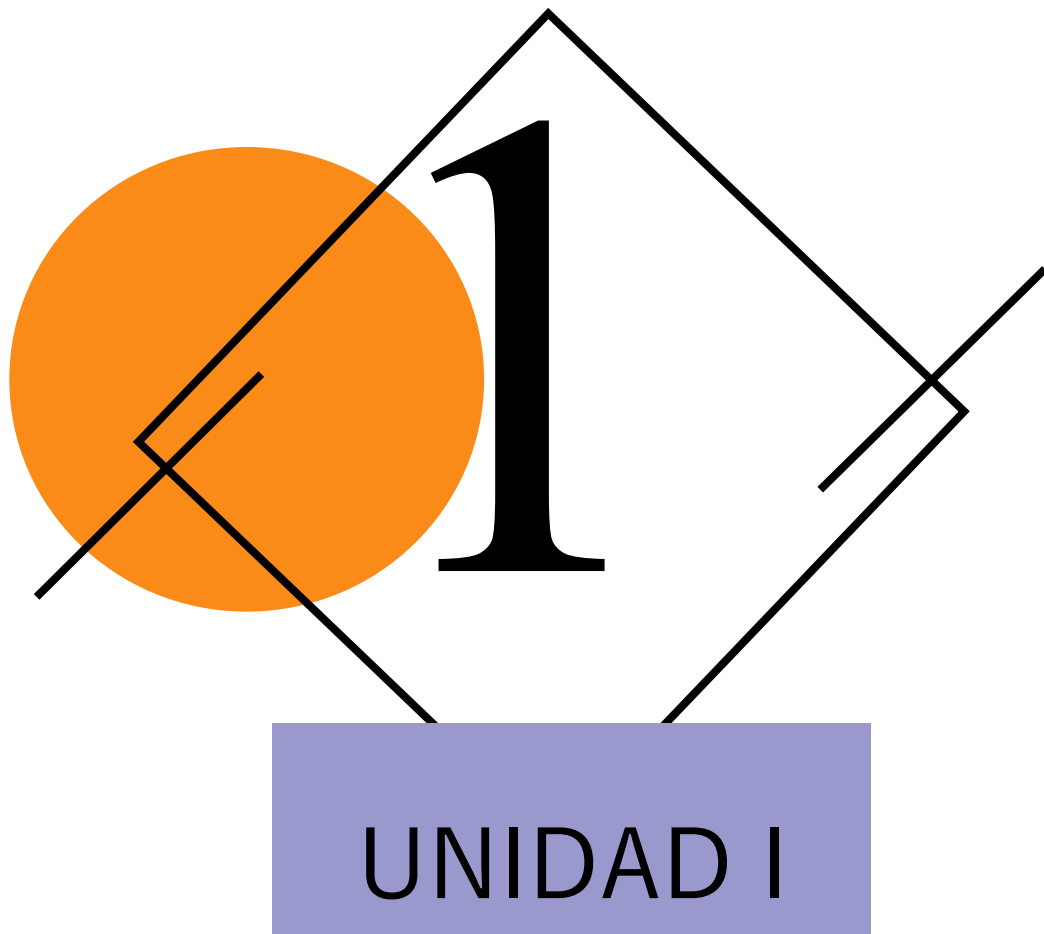

EXPLORANDO MI ENTORNO

BLOQUES

Plástica

Música

Dramatización

Arte y Cultura

Unidad I: Explorando Mi Entorno

Bloques	UNIDAD 1: Explorando Mi Entorno.
Plástica	Exploración Sensorial, entorno visual. Formas naturales y artificiales.
Música	El entorno sonoro natural y artificial – Valores cualidades del sonido – Esquemas sonoros rítmicos y melódicos.
Dramatización	Movimiento Espontaneo, Diferentes Posiciones.
Arte y Cultura	Iniciación a manifestaciones artísticas y culturales de su entorno.

Expectativas de logro: Desarrollan la sensibilidad y la curiosidad a través de la exploración sensorial, auditiva y expresivas de la comunicación artística, y el reconocimiento de los símbolos patrios nacionales.

1.1 Saberes previos



1.1.1 El docente solicita a los educandos que reproduzcan distintos sonidos utilizando su voz, su cuerpo u otros objetos identificando la fuente que los produce posteriormente nombrando las cualidades del sonido presentes en el mismo.

El docente les pregunta:

- ¿Qué entienden por entorno? ¿Qué es entienden por entorno sonoro?
- ¿Qué sonidos logran identificar en su entorno escolar?
- ¿Los sonidos que escuchan son agradables o desagradables?

Actividad diagnóstica: el docente reproduce en una grabadora, celular, etc. Sonidos de paisajes rurales: mar, bosque, granja y sonidos de paisajes urbanos: automóviles, maquinas de construcción, etc. Los educandos deben identificar y socializar los sonidos que escuchan.

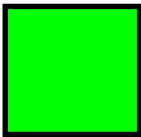
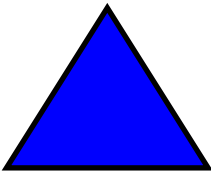
1.1.2 El docente muestra a los educandos imágenes de figuras geométricas básicas, mediante láminas, dibujos, u otras ilustraciones, reconocen las mismas y buscan diversas formas en el entorno escolar identificando su similitud con las formas anteriormente mostradas, las nombran y las comparan entre sí,

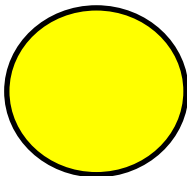
Cuadrado	Triángulo	Rectángulo	Circulo
			

1.1.3 El docente invita a los educandos que se pongan de pie y que desarrollen diferentes movimientos:

- Levantar las manos, estirar brazos a los costados, al frente y atrás.
- Inclinan la cabeza y atrás sin flexionar el cuerpo prestando atención a la respiración.
- Inclinan torso adelante, atrás y a los laterales.
- Realizar movimientos circulares con diferentes secciones del cuerpo. (cadera, hombros, brazos, rodillas, etc.).
- Agacharse, saltar.
- Realizar ejercicios de inhalación y exhalación según el ritmo que imponga el docente, haciendo sonidos al exhalar.

1.2 Conceptualización para el Docente

1.2.1 ¿Qué es el entorno?

Es todo lo que nos rodea, que vemos, escuchamos y percibimos.

1.2.2 ¿Qué es el entorno natural?

Son todos los elementos que nos rodean y que podemos captar con nuestra vista y oídos, ellos no han sido intervenidos por el hombre, los encontramos en nuestro entorno. (Palermo, 2020)

1.2.3 ¿Qué es el entorno artificial?

Son todos aquellos elementos que encontramos en nuestro entorno de manera artificial, objetos, cosas, edificios etc, todo lo que han sido creados o el hombre ha intervenido en su formación. (Palermo, 2020)

1.2.4 El Entorno Visual

Es todo lo que podemos ver a nuestro alrededor compuesto por formas, figuras, medidas, colores y diferentes texturas. (Canarias, 2023)

1.2.5 ¿Que es un elemento visual?

Es cualquier objeto que encontramos en el entorno sea natural o artificial, animado o inanimado que observamos.

1.2.6 ¿Qué es una textura?

Son fotografías o representaciones gráficas sobre papel que podemos apreciar mediante la vista, al igual que con nuestras manos de acuerdo a su acabado artístico o natural, las percibimos por medio del tacto. (Fácil, 2022)

1.2.7 ¿Qué es una medida?

Una medida es la dimensión que caracteriza las formas u objetos de manera individual, así como la distancia que se aplica entre varios objetos para su disposición artística.

1.2.8 ¿Qué son sonidos artificiales?

Son loa sonidos producidos por los objetos creados por el hombre como los instrumentos musicales, las maquinas, los vehículos etc. (Vasco, 2022)

1.2.9 ¿Qué son los sonidos naturales?

Son los sonidos producidos por elementos de la naturaleza como la lluvia, los animales, o los seres humanos etc. (Vasco, 2022)

1.2.10 ¿Qué son las cualidades del sonido?

Son característica o cualidades presentes en el sonido con las cuales podemos distinguir si es un sonido largo, corto, fuerte, suave, agudo o grave, he identificar el cuerpo que lo produce. (Vasco, 2022)

1.2.11 ¿Cuáles son las cualidades del sonido?

Altura: cualidad del sonido que nos permite diferenciar sonidos graves y agudos.

Duración: cualidad del sonido que nos permite diferenciar sonidos largos y cortos.

Intensidad: cualidad del sonido que nos permite diferenciar entre sonidos fuertes y débiles.

Timbre: cualidad del sonido que nos permite diferenciar el emisor.

1.2.12 ¿Qué es un esquema rítmico sonoro?

Es la parte del ritmo que comprende todas y cada una de las de las sílabas del texto de una canción o bien de las partes de una línea melódica. (Oposinet, 2023)

1.2.13 Qué es un esquema melódico sonoro?

Palabras con las que esta armada una melodía. (Oposinet, 2023)

1.2.14 ¿Cuáles son las cualidades del movimiento?

Son la Dirección: es hacia dónde va (adelante, atrás, izquierda o derecha)

La Altura: el nivel donde se desarrolla (alto, medio y bajo)

La Velocidad: Es rápido o lento.

Intensidad: Referente a la tensión muscular.

Forma: Estacato o cortado (como los robots) o Fluido (Como los calamares al nadar).

1.3 Actividades Sugeridas

1.3.1 ACTIVIDAD DEL AMBIENTE SONORO NATURAL Y ARTIFICIAL

El docente expone las definiciones del tema "Entorno Sonoro".

¿Qué es entorno?

¿Qué es Entorno Sonoro?

A continuación se presentan ejemplos de sonidos que se consideran agradables y otros que se consideran desagradables:

Sonidos agradables	Sonidos Desagradables
Piano	Motores de vehículos
La Guitarra	Bocinas de automóviles
El Canto de los pájaros	Sonido de la licuadora
Las olas del mar	El sonido de un trueno

Los paisajes rurales, pueden ser dominados por sonidos naturales (canto de pájaros, animales, ríos, el sonido de las olas del mar, etc.)

Los paisajes urbanos, normalmente son dominados por sonidos de maquinaria, automóviles, voces de multitudes, etc.



Paisaje rural



Paisaje urbano

1.3.2 PASEO ESCOLAR “EXPLORANDO MI ENTORNO”

Descripción:

- **Experimentación Sensorial Visual:** Mediante la guía del docente, los educandos reconocen nuevas formas en el entorno las cuales varían con el tiempo (árboles moviéndose, las nubes, plantas pequeñas etc.), observan las distintas formas y las comparan con las ya conocidas las nombran e identifican sus características principales, seleccionan algunos objetos pequeños naturales: rocas, hojas trozos de madera, comparan las mismas con las formas artificiales: ventana, puerta, balones etc. nombrando similitudes y diferencias por sus cualidades, identificando sus características en cuanto a forma, llevan estos objetos naturales al salón de clases y comentan lo aprendido.
- **El Sonido en el entorno:** Durante el recorrido los educandos guardaran silencio, escuchan detenidamente sonidos fácilmente identificables diferenciando en ellos las cualidades del sonido timbre, altura, duración e intensidad en el ambiente más cercano, posteriormente reproducen por imitación por medio de la voz y el cuerpo u objetos una vez identificados y los nombran. Diferencian esquemas rítmicos y melódicos reproduciendo estos de manera individual y en equipo logrando de manera libre la reproducción de los mismo.
- **El Movimiento en el entorno:** Durante el recorrido, el maestro les pide que observen en el entorno escolar diferentes tipos de movimiento de arboles, objetos o personas, y tratan de reproducirlos por imitación. Pueden expresar verbalmente las diferencias de movimiento según lo que lo produce. (En el mismo sitio o con desplazamiento de un lugar a otro, rápido, lento, andar, saltar, galopar, correr, etc).
- **Manifestaciones Artísticas y Símbolos Nacionales:** Durante el paseo los niñas y niños conocen y señalan manifestaciones artísticas en su escuela e identifican símbolos patrios del entorno escolar. Identifican gráficamente formas y colores en la Bandera Nacional de la escuela.

ACTIVIDAD DE LAS DIRECCIONES

De manera rítmica se canta una canción que pide se muevan secciones del cuerpo o se den pasos según pida la letra, durante el coro el baile es libre y espontáneo.

Bailemos todos, bailemos todos,
Que nuestro cuerpo quiere Bailar x2
Movemos las manos: Arriba, Abajo, Izquierda, Derecha x2
La cadera se mueve: Adelante, Atrás, Izquierda, Derecha x2
La cabeza se mueve: Adelante, Atrás, Izquierda, Derecha x2
Bailemos todos, bailemos todos,
Que nuestro cuerpo quiere Bailar x2
Ahora damos un paso con el pie izquierdo: Adelante, Atrás, Izquierda, Derecha x2
Ahora el derecho: Adelante, Atrás, Izquierda, Derecha x2
Terminamos con pequeños saltos: Adelante, Atrás, Izquierda, Derecha x2
Paremos todos, paremos todos,
Que nuestro cuerpo quiere parar x2

Se puede reproducir una canción instrumental con ritmo alegre y realizar una sesión de ZUMBA en el aula, que deberá ser orientada por el docente, pidiendo dar pasoso en las diferentes direcciones (Adelante-Atrás, derecha-izquierda), saltar, agacharse, o quedarse congelados.

1.3.3 Las Cualidades del Sonido

El docente debe exponer las siguientes características o cualidades del sonido.

El sonido se puede manifestar de diferentes maneras, existen sonidos cortos, largos, suaves, fuertes, etc. Para entender estas diferentes manifestaciones identificamos las cualidades del sonido:

- a) **La altura:** nos permite distinguir entre sonidos graves y agudos. Por ejemplo distinguir la voz de una mujer de la voz de un hombre.



Voz de hombre (**Grave**)





Voz de mujer (**Aguda**)

- b) **El Timbre:** nos permite reconocer de donde proviene el sonido. Por ejemplo: diferenciar el sonido de un violín con el de una trompeta incluso si suena la misma nota musical.

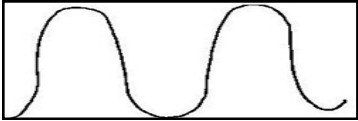
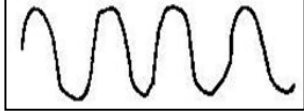

Al tocar la misma nota
el timbre sera distinto

- c) **Intensidad:** cualidad del sonido que nos permite diferenciar entre sonidos fuertes y débiles.

Sonido Fuerte	Sonido Débil
Onda sonora grande	Onda sonora pequeña
	
	

1.3.3 Las Cualidades del Sonido

Los sonidos fuertes se manifiestan como una onda sonora mas grande, y los más débiles con una onda sonora pequeño. A más grande, más grande la onda sonora, y a más débil, la onda sonora es más pequeña.

d) **La Duración:** cualidad del sonido que nos permite diferenciar sonidos largos y cortos.



Sonido Corto



Sonido Largo

Identificar el sonido de los Instrumentos Musicales: el docente les muestra diferentes imágenes de instrumentos musicales, mientras escuchan el sonido de cada uno de ellos. Posteriormente escuchan los sonidos de los instrumentos musicales sin la imagen que los representa e intentan nombrar cual es el instrumento musical que están escuchando. (Guitarra, Violín, Trompeta, etc.) Opinan sobre las cualidades del sonido que escuchan en la audición de los instrumentos musicales. (Sonidos graves, agudos, fuerte, suave, etc.)

EL CUERPO COMO INSTRUMENTO DE PERCUSIÓN

El docente indica que los educandos se deben formar en fila, semi círculo o siguiendo el modelo del o la docente, ejecutan patrones rítmicos coreográficos utilizando los pies, las palmas, dando saltos u otros movimientos corporales, utilizando su cuerpo para producir sonidos, como instrumento de percusión. Ejemplo:

1. "Pie – palmas, pie – palmas,..."
2. "Pie- pie- palmas- palmas, pie- pie- palmas- palmas,..."
3. "Pie- pie- palmas- salto, pie- pie- palmas, salto,..."
4. "Adelante- atrás, arriba- abajo, derecha- izquierda,..."

Pueden utilizar bombas, pañuelos o cintas en patrones rítmicos para darle un toque artístico y divertido para los niños. Posteriormente se acompañan con música.



¿Qué es la Música?

El docente debe exponer el siguiente contenido:

La música es, el arte de organizar los sonidos y silencios de forma coherente utilizando principios fundamentales de **la melodía, la armonía y el ritmo**. (Etecé, 2021)

Elementos Constitutivos de la Música

El Ritmo:

Es el orden, duración y la proporción de los sonidos en el tiempo, de forma ordenada por medio de pulsaciones fuertes y débiles. *(Desarrollar un ejercicios de coordinación rítmica)*

La Melodía:

La melodía se puede definir como una sucesión de sonidos de diferente altura animados por un ritmo, que expresan una idea musical. *(Cantar una melodía sencilla y acompañar con las palmas)*

La Armonía:

Sistema musical que estudia la relación de las notas cuando suenan simultáneamente. (Toch, 2001)



Ritmo



Melodía



Armonía

EL CUERPO COMO INSTRUMENTO DE PERCUSIÓN

Cantan canciones infantiles y con las palmas de sus manos marcan el ritmo de la melodía, y según su creatividad el ritmo puede cambiar constantemente.

Posteriormente utilizan sus pies, al son de la melodía y el ritmo de las palmas marchan por el salón de clase o por el patio de la escuela. Pueden hacer pausas, dar saltos o cualquier otro movimiento corporal según la creatividad y según la melodía de la canción lo permita.

ESQUEMAS RÍTMICOS DEL LENGUAJE MUSICAL

Las Figuras Musicales: El docente muestra las diferentes figuras musicales según su duración:

Figura Rítmica	Silencio	Nombre	Duración
		Redonda	Cuatro pulsos
		Blanca	Dos pulsos
		Negra	Un Pulso
		Corchea	Medio pulso 1/2
		Semicorchea	Un cuarto de Pulso 1/4

En el siguiente ejercicio utilizaremos las manos o los pies, pero combinándolo con palabras utilizando las sílabas.

- La negra con tu voz dirás = Voy (una sílaba indica un pulso rítmico)
- A dos corcheas dirás = Corro (Dos sílabas indican dos pulsos rítmicos)



Escritura habitual con dos Corcheas

EJERCICIO RÍTMICO

Ritmica # 2

Dany Flores

palmas o pies

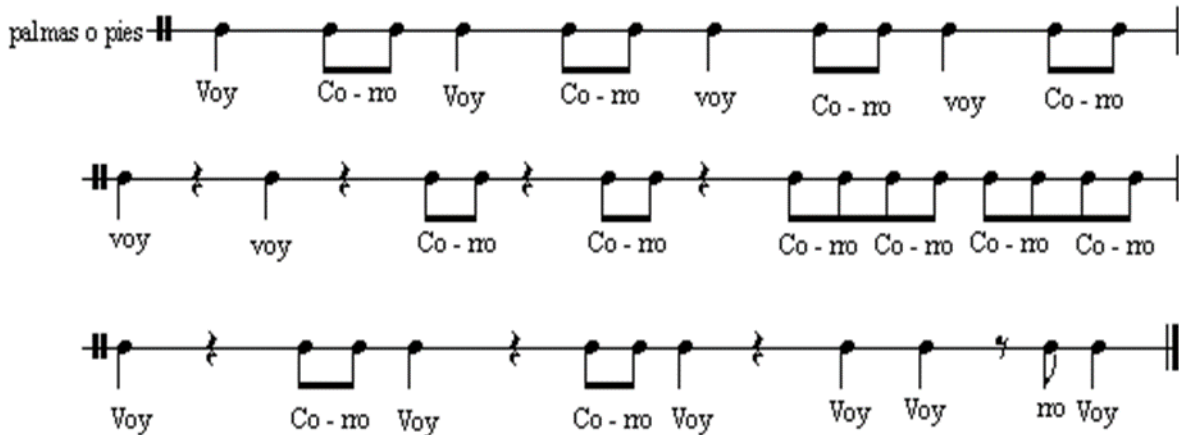

Voy Co - no Voy Co - no voy Co - no voy Co - no

voy voy Co - no Co - no Co - no Co - no Co - no Co - no

Voy Co - no Voy Co - no Voy Voy no Voy

El Pentagrama

Líneas adicionales → 

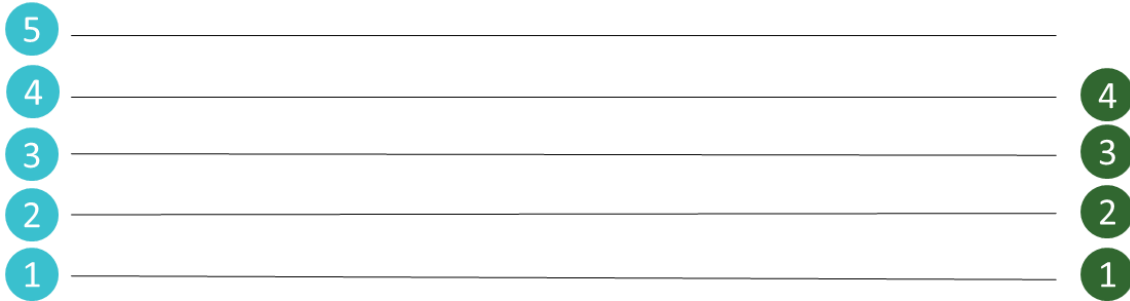

← Líneas adicionales 

-  5 líneas
-  4 espacios

Las Notas Musicales en el Pentagrama

Nota SOL: se copia en la segunda línea del Pentagrama.

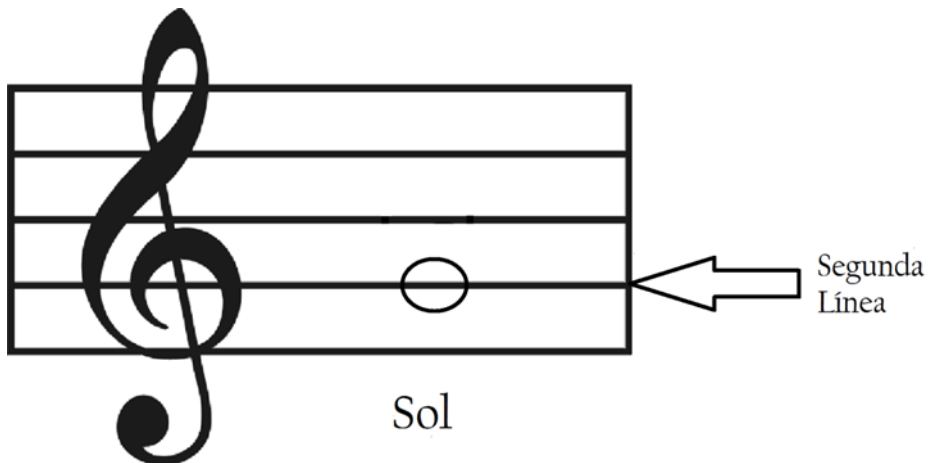

Nota LA: se copia en el segundo espacio del Pentagrama.

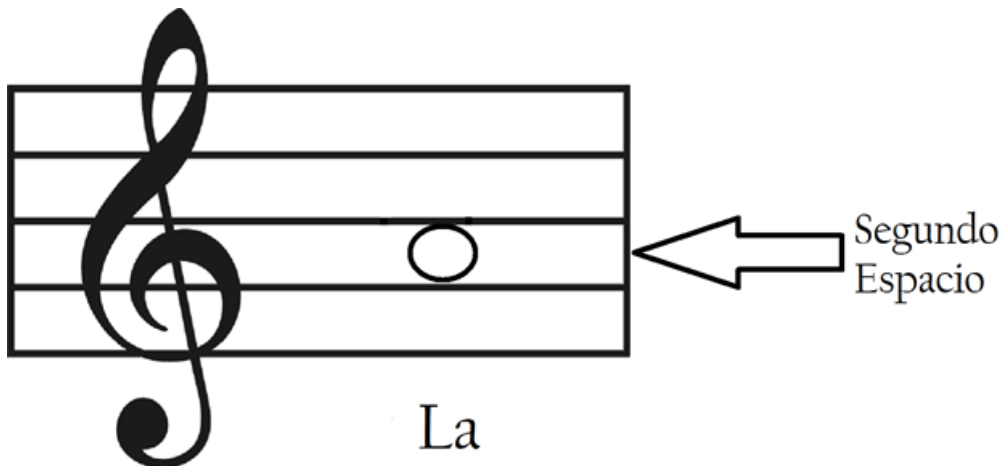

Nota SI: se copia en la tercera línea del Pentagrama.

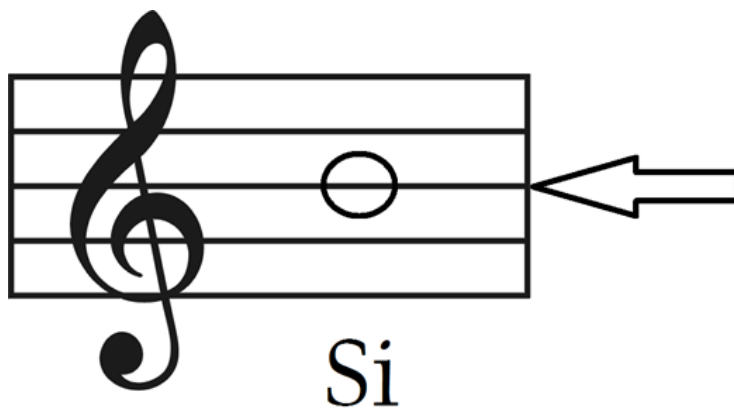

Nota FA: se copia en el primer espacio del Pentagrama.

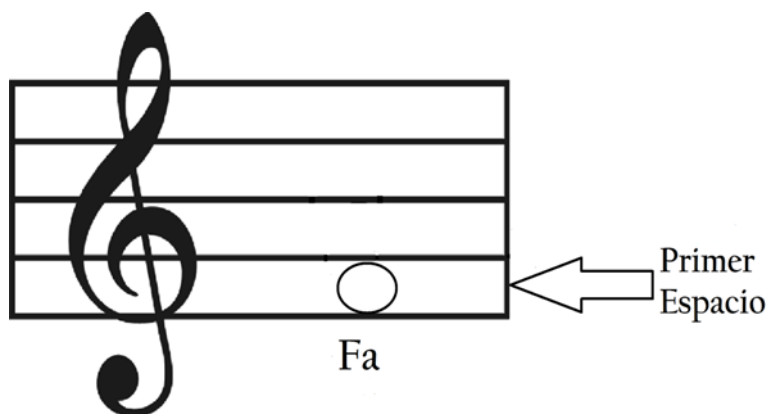

Nota MI: se copia en la primera línea del Pentagrama.

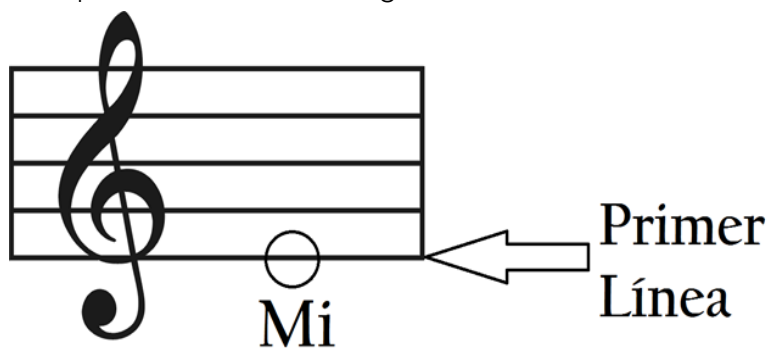

Actividad de Lenguaje Musical: el docente puede dibujar el pentagrama y la clave de Sol en la pizarra, entregarle unos óvalos a los niños para que los ubiquen según el nombre de la nota musical que nombre el docente. Ejemplo: cuando el docente nombre la nota Sol, el niño o niña en turno debe ubicar el óvalo en la segunda línea.



ACTIVIDADES PLÁSTICAS

- a) En el salón de clases, con algunos materiales recogidos en el entorno (semillas, hojas, piedras, ramas u otros) y la guía del/la docente los educandos crean composiciones plásticas de manera libre y creativa utilizando los mismos mediante en combinación con materiales artificiales para ser expuestos en la clase de forma dinámica y creativa. (diseños de flores, árboles artificiales, animales, mini alfombras, relieves etc.)



- b) En el salón de clases forman equipos de trabajo, el /la docente facilita materiales plásticos naturales y/o artificiales, los educandos seleccionan un tema para desarrollar, la naturaleza, los animales, el medio ambiente, la familia etc. desarrollan composiciones plásticas en base a estas temáticas, teniendo en cuenta las cualidades de la imagen combinando formas, tamaño, colores, texturas etc. realizan en el aula exposición con los objetos elaborados de acuerdo a su temática de desarrollo, de manera lúdica como parte de aprendizaje de las formas y sus cualidades.
- c) Los educandos recortan la mayor cantidad de figuras geométricas y posteriormente elabora un dibujo collage o elaboran paisajes de figuras según su imaginación.

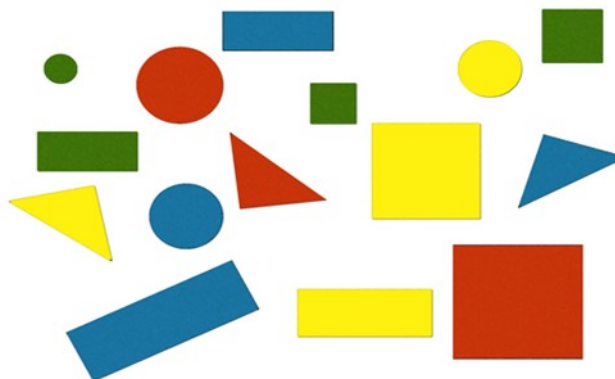
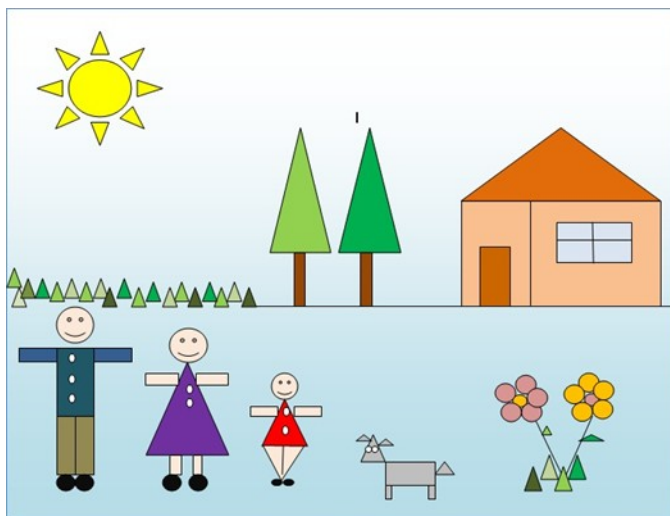

ACTIVIDAD DE LOS SÍMBOLOS NACIONALES

- a. Mostrar la Bandera Nacional para que los educandos identifiquen formas y colores en ella.
- b. Representar gráficamente la Bandera Nacional (dibujan y colorean).

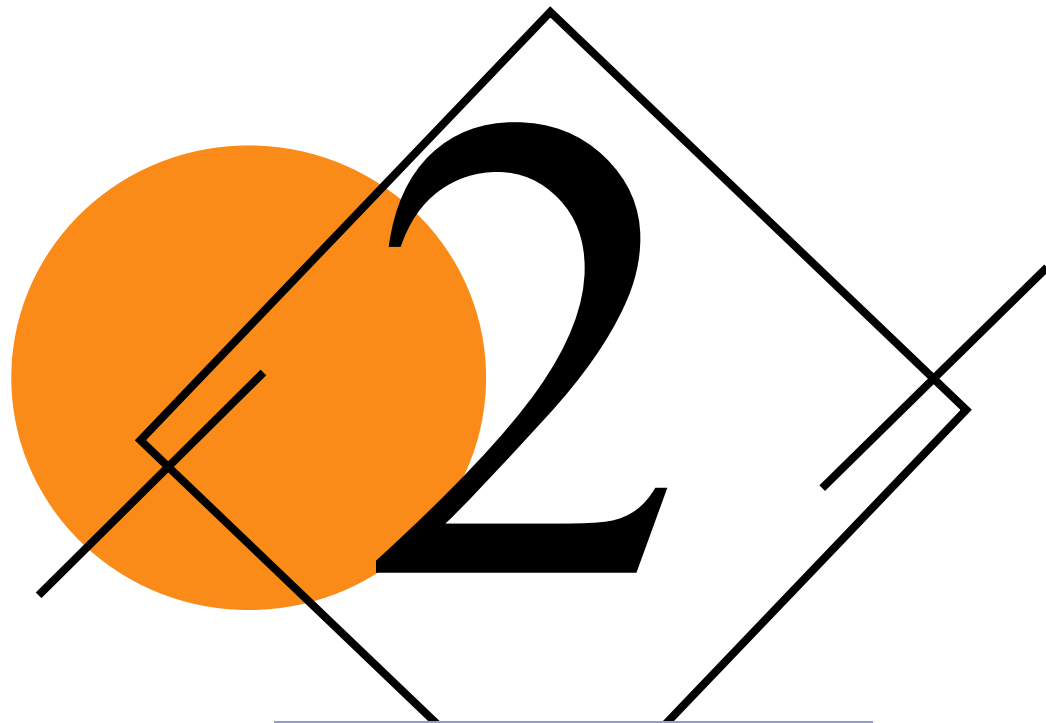

UNIDAD II

LA COMUNICACIÓN POR MEDIO DEL ARTE

BLOQUES

Plástica

Música

Dramatización

Arte y Cultura

Unidad II: La Comunicación por medio del Arte.

Bloques	UNIDAD 2: La Comunicación por medio del Arte.
Plástica	Lectura de la imagen, las sombras.
Música	Posibilidades de la voz para expresarse y comunicarse.
Dramatización	Movimiento Comunicativo: el gesto, emociones del cuerpo.
Arte y Cultura	Símbolos Nacionales.

Expectativas de logro: Comprenden mensajes visuales sencillos y experimentan de forma espontánea posibilidades expresivas y comunicativas de la voz y el cuerpo.

2.1 Saberes previos

2.1.1 En el salón de clases el maestro mostrará mediante (recortes, dibujos, copias etc.) formas más complejas (imágenes mostradas con sombras), los educandos identificarán las figuras ya conocidas y las nombran de acuerdo a sus conocimientos anteriormente obtenidos y su capacidad de observación.

2.1.2 Mostrar formas, colores y medidas de objetos conocidos en un conjunto mediante láminas y otros materiales en el aula de clase (cuaderno, cartera, regla, cojines, relojes, celulares, pizarra, rollo de cinta adhesiva, lápiz, balón deportivo, globo, etc.). Para que los educandos identifiquen los colores, texturas y figuras.

2.1.3 Por medio de juegos dirigidos por el maestro imitan sonidos naturales y artificiales escuchados en el entorno, nombrando las cualidades del sonido presentes en los mismo.

2.1.4 Pronunciar juegos de palabras o frases con diferentes tonalidades en la voz para comunicar diversos mensajes, emociones, órdenes, felicitaciones, suplicas, llamados de atención, solicitudes, etc. Por ejemplo: "Hola", "por favor", "Carlos ven para acá". Los educandos identifican las distintas formas de expresión de la voz.

2.1.5 Realizar movimientos corporales y gestos, los estudiantes identifican la emoción representada tales como: enojo, alegría, tristeza, miedo, asombro, asco, confusión, etc.

2.2. Conceptualización para el Docente

2.2.1 ¿Qué son las Formas?

Es una figura que posee un cuerpo en su exterior las cuales pueden ser cuadradas, redondas, rectangulares, triangulares, etc.

2.2.2 Lenguaje codificado

La Codificación consiste en mensajes o sistema de comunicación que el emisor convierte en signos que puedan ser recibidos y entendidos por el receptor.

2.2.3 Qué es modulación de la voz?

Es el cambio de volumen, tono, ritmo, pronunciación, y velocidad del sonido de la voz.

2.2.4 ¿Qué es la proyección de la voz?

Es una técnica vocal empleada para generar presencia y atención utilizando de manera óptica el aparato fonador para que la voz se escuche con claridad y definición.

2.3 Actividades Sugeridas

LECTURA DE LA IMAGEN

2.3.1 En el salón de clases con la ayuda de el/la docente, los educandos exploran el entorno encontrando formas mediante equipos de exploración, se nombra los equipos de manera divertida pidiendo en orden buscar objetos dentro del salón de acuerdo a características específicas, cuando sean encontrados el equipo describe el objeto e identificará su composición a partir de las partes que lo forman de una manera dinámica, ejemplo: mesa (compuesta por una tabla rectangular sobre ella, con 4 patas de igual forma rectangulares, clavos para poder formar y gavetas para guardar cosas en ella) cada equipo realizará la dinámica con cada objeto.

2.3.2 Las Sombras: Con la ayuda del docente los educandos producen sombras en el aula valiéndose de su cuerpo y diversos materiales, (manos, cabeza, cajas, libros, objetos plásticos, recortes de objetos, etc.) identifican la sombra o dando una forma a sus creaciones, juegan con las sombras producidas en el aula, relacionando el efecto (la sombra), con la causa (objeto). de manera lúdica desarrollan juegos y experimentan con diferentes formas creadas.

El docente presenta imágenes de diferentes siluetas a los educandos, y presentar las diferencias encontradas en el dibujo, ya que importante estimular la observación y atención. El distinguir un objeto por medio de una imagen en dibujo, en sombra o en silueta.Cuál es la diferencia que existe entre un dibujo en contorno y silueta.



I

Imagen de Dibujo

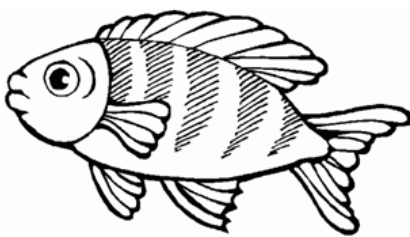

Dibujo



Contorno del dibujo



Silueta del dibujo

2.3.3 Ejercicio de lectura de la imagen: el docente presenta impresiones o recortes de imágenes de contornos y siluetas de objetos, animales o personas, los educandos identifican que tipo de objeto, animal o persona.

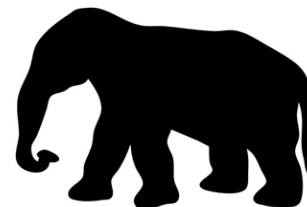

2.3.4 Los espejos: El docente da instrucciones y divide los educandos en parejas, ellos se deberán imitarse por turnos. El maestro deberá llevar un tempo (marcado con un sonido) para que cambien roles. Se buscará que realicen posiciones y movimientos espontáneos.



2.3.5 Emociones del Cuerpo: El docente invita a los educandos a dividirse en dos grupos tomando diferentes distancias.

El docente se ubica al centro de los dos grupos y presenta varias situaciones buscando reacciones con la voz y el cuerpo (gestos y ademanes) de los educandos.

- En el almuerzo nos dieron muchas verduras, a un grupo le gustan, al otro no.

¿Cómo lo expresarían?

- Solo a un grupo le regalaron un juguete nuevo y están felices y agradecidos; el otro grupo está triste. **¿Qué expresiones les inspiran?**

- Les quitaron algo, hay un perro rabioso, entre otras situaciones que generen otras respuestas emocionales del cuerpo y la voz.

2.3.6 Movimientos por audición: escuchan diferentes tipos de música, con ritmos diferentes; lentos, rápidos. Hacen movimientos o bailes según la velocidad de la música que escuchan.



2.3.7 El director de Orquesta: Con la guía del docente los educandos simularan una orquesta, tocando instrumentos imaginarios e imitando a un director.

2.3.8 El baile de los periódicos: El docente organizará a los educandos , cada niño baila encima de un periódico, al parar la música se va doblando la hoja poco a poco y así sucesivamente, dificultando el equilibrio del participante, el que baile fuera de la hoja de papel periódico quedará fuera.

2.3.9 La Voz para expresarse: Con instrucciones del docente los educandos realizan juegos vocales tales como trabalenguas, bombas rimas etc., articulando bien las palabras relacionándolas con diferentes formas de proyección de la voz, así como diversas formas de exhalar el aire.

Lado, lado, lido, lodo, ludo,
decirlo al revés lo dudo,
Ludo, lodo, lido, lado, lado,
!Qué trabajo me ha costado!

La sucesión sucesiva de sucesos
sucede sucesivamente con la sucesión del
tiempo.

Si el caracol tuviera cara como tiene el
caracol, fuera cara, fuera col, fuera caracol
con cara.

A Cuesta le cuesta subir la cuesta,
y en medio de la cuesta,
¡¡va y se acuesta!!

2.3.7 Ejercicios de relajación y respiración: Guiados por el docente, los educandos realizarán ejercicios sencillos de relajación; inhalando por la nariz y exhalando por la boca.

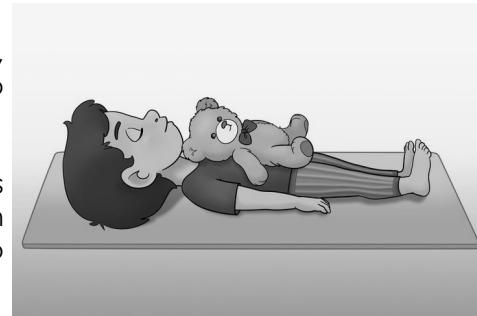

- a) Se recuestan en el piso con la mirada al cielo, colocando sus brazos a ambos lados y sus piernas levemente separadas para un relajamiento de su cuerpo, se coloca un objeto sobre su estómago para notar el movimiento al respirar.
- b) Inhalan profundamente y al exhalar lo hacen lentamente como si tuvieran una pajilla en su boca.
- c) Inhalan profundamente y generan sonidos al exhalar (vocales, sonido de una llanta al desinflarse, un bostezo, una moto).
- d) Se pide a los educandos que tomen aire y simulen que están inflando un globo invisible; tomando aire por la nariz y soplando con mucha fuerza por la boca.
- e) Posteriormente se inspira profundamente y se saca el aire en forma de bostezo.

2.3.8 El Abecedario grupal: El docente divide la clase en dos grupos, y se mueven a los extremos del aula de espaldas a sus compañeros. Un grupo dice en voz alta una letra A y el otro grupo la siguiente y así, sucesivamente. El maestro puede interrumpir y pedir variaciones en el volumen o emociones de la voz tomando en cuenta la respiración.

El docente muestra a los educandos una imagen del escudo Nacional. De manera general explicará algunas de sus partes.

2.3.9 Coloreando el escudo Nacional: El maestro facilitará un dibujo de la Bandera Nacional a los educandos colocando una muestra a color de la cual se guiarán y colorearán sus dibujos.

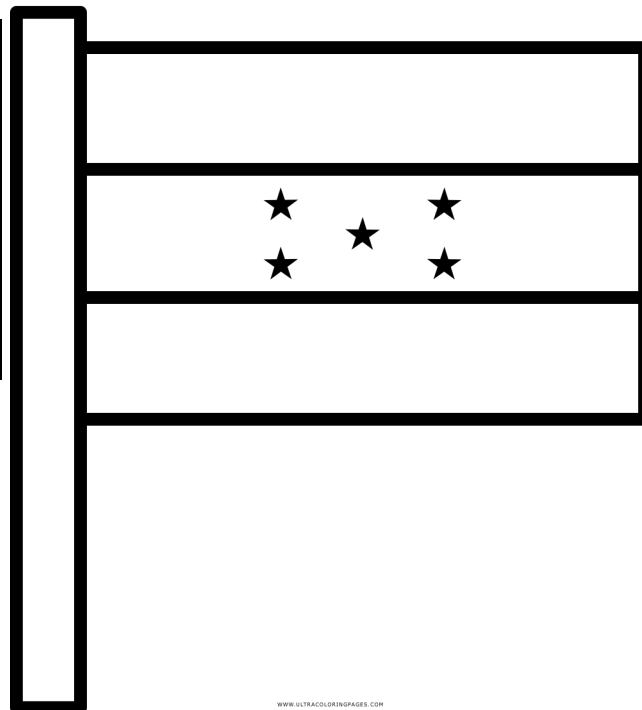

WWW.ULTRACOLORENPAGES.COM

2.3.11 Patrones rítmicos de Lenguaje Musical: El docente da seguimiento a los valores de las figuras musicales, trabajar el valor de las figuras musicales por medio de sumas.

- El valor de la redonda: 4 tiempos
- El valor del silencio de redonda: 4 tiempos
- El valor de la blanca: 2 tiempos
- El valor del silencio de blanca: 2 tiempos
- El valor de la negra: 1 tiempo
- El valor del silencio de negra: 1 tiempo

LA FIGURA NEGRA TIENE EL VALOR UN TIEMPO / LA DOBLE CORCHEA DOS PALMADAS EN UN TIEMPO.

1 1 = 2 tiempos

SUMAS DE FIGURAS MUSICALES

1-

2-

3-

4-

VOY VOY VOY VOY VOY VOY VOY VOY

VOY VOY CO-RRO VOY VOY CO-RRO CO-RRO VOY



EL ARTE COMO LENGUAJE UNIVERSAL

BLOQUES

Plástica

Música

Dramatización

Arte y Cultura

Unidad III: El Arte como Lenguaje Universal

Bloques	UNIDAD 3: El Arte como Lenguaje Universal
Plástica	Lenguajes codificados sencillos.
Música	Interpretan pregones y sencillas composiciones de su entorno - canciones del repertorio infantil popular y tradicional.
Dramatización	El Juego: juegos tradicionales y el juego dramático.
Arte y Cultura	La obra artísticas en la escuela y en el entorno.

Expectativas de logro: Reconocen y experimentan expresiones comunicativas a través del juego, mensajes visuales, técnicas de expresión corporal e interpretación de pregones y composiciones musicales tradicionales sencillas.

3.1 Saberes previos

3.1.1 El docente muestra a los educandos algunos medios de producción de mensajes visuales fijas como periódicos, revistas, fotografías. se mostrarán a ellos algunas imágenes, los educandos señalarán las diferencias entre cada uno de ellos (blanco y negro - colores, claridad), e identificarán el significado que trata de mostrar cada una de las imágenes presentadas.

3.1.2 Guiados por el docente los educandos interpretan canciones conocidas, marcando el pulso entonando estas con diversas alturas en intensidades del sonido.

3.1.3 El docente canta una melodía del repertorio infantil popular y tradicional, y después pregunta a los educandos si la saben para volver a cantarla juntos una vez más. Luego preguntará que otras canciones infantiles y populares conocen. O juegan las estatuas de marfil.

Partiendo de la exploración anterior, el docente pide a los educandos mencionar los juegos tradicionales y populares que conozcan.

3.2 Conceptualización para el Docente

3.2.2 Medios de Producción Visual.

Son todos los medios que nos permiten transmitir información, noticias, etc. Utilizando para ello la imagen, pueden ser fijas o secuenciales.

3.2.3 ¿Qué es la producción visual fija?

Representación artística de forma ilustrada la cual trata de expresar un mensaje o una información puede ser mediante una fotografía, pancarta, lámina o cualquier otro material. (Etecé, 2021)

Ejemplos de medios de producción visual fija (imagen).

- El periódico.
- La revista.
- La fotografía, etc.

3.2.4 ¿Qué es una producción visual secuencial?

Representación artística que trata de expresar una idea, concepto o información mediante imágenes de manera secuencial o como medio de reproducción. (Etecé, 2021)

Ejemplos de medios de producción visual secuencial (video).

- La televisión
- Cine
- DVD
- Celular, etc.

3.2.5 Qué es la tradición?

Son costumbres que se practican de generación en generación como la música, las comidas, juegos, etc. (Fabián, 2023)

3.2.6 ¿Qué son los pregones?

Anuncios en voz alta para que las personas lo escuchen en sitios públicos (como en los mercados).

3.2.7 ¿Qué es una Composición Musical?

Es la combinación de sonidos y elementos como el ritmo, la melodía y la armonía para crear una pieza musical de forma creativa. (Toch, 2001)

3.2.8 Juego Tradicional

Son actividades lúdicas (juegos) que se han venido compartiendo en nuestros pueblos a través de la historia.

3.2.9 Juego Dramático

Es el juego donde los educandos actúan diferentes roles en distintas situaciones con la finalidad de incentivar la creatividad. El juego dramático no tiene como fin la representación del espectáculo, si no la exploración lúdica.

3.3 Actividades Sugeridas

3.3.1 EXPLORO LEO Y ACTÚO: El docente guía a los educandos para formarse en equipos de trabajo, los mismos de manera individual organizan una fila, el docente habrá señalado el entorno del aula con algunas indicaciones y mensajes, reconocen y nombran los lugares señalizados en el entorno escolar, y de manera lúdica van caminando por el entorno realizando las actividades que los mensajes indican de manera ilustrada, (saltar, agacharse, marchar, trotar, caminar de espaldas) utilizarán cada imagen para actuar y hacer lo que se indica, entendiendo y siguiendo indicaciones según el mensaje expuesto para cada movimiento.

3.3.2 Lenguajes Codificados: El docente mediante actividad creativa en el salón de clases con utiliza imágenes para identificar espacios, (mi silla, materiales, espacios de aprendizaje, salida, entrada, lectura, etc.) (áreas dentro del aula de clases) los educandos salen a pasear por el entorno escolar identificando de forma dinámica nuevos iconos dentro y fuera del entorno escolar, prestando atención a los símbolos de seguridad (símbolos de seguridad vial, no tirar basura, prohibido el paso etc.).

3.3.3 Buscando al rey: El docente instruye a los educandos a formarse un círculo dentro o fuera del aula de clases para jugar "Buscando al rey". El juego consiste en que una persona será el buscador y otra el rey/reina. El buscador debe salir mientras el grupo en círculo decide quién será el rey o reina, que hará movimientos que ellos deberán imitar. Cuando lo hayan decidido el buscador pasa al centro del círculo y deberá descubrir al o rey/reina que hizo el movimiento antes que los demás.

3.3.4 Las Felicitaciones: pide a los participantes que caminen por la habitación y se saluden unos a otros de una manera específica. Por ejemplo, empieza por decirles que saluden a sus compañeros como si no se hubieran visto de desde hace mucho tiempo. Después, se cambia el saludo, diferentes tipos de saludos.

3.3.5 Sansón, Dalila y el León: Se divide la clase en dos grupos para jugar. Se juega igual a Piedra, papel o tijera, pero incluyendo todo el cuerpo. Por turnos, de espaldas a los demás el grupo decide en secreto que personaje utilizar y luego se paran frente al otro grupo esperando la señal del docente.

Para representar a Sansón se levantan los brazos mostrando la fuerza, al representar a Dalila se flexionan los brazos con manos a la cintura, y el León se representa levantando los brazos mostrando las garras y los dientes.

3.3.6 El aire, el agua y la tierra: El docente invita a los educandos a caminar libremente por la clase al son de una música. Cuando se diga "Aire" todos deberán simular que van por el aire, imitaran el vuelo de los pájaros o de los aviones, cuando se diga "Tierra", simularan gusanos que se arrastra.

3.3.7 Juegos Tradicionales: El docente brinda instrucciones a los educandos a formar un círculo dentro o fuera del aula de clases, para desarrollar juegos tradicionales de manera activa con la dirección del profesor. En el mismo círculo, entonarán canciones del repertorio costumbrista y tradicional, al mismo tiempo desempeñan los roles/personajes que el juego sugiere, desarrollando interés por la cultura y la tradición de su comunidad.

Se sugieren las siguientes canciones y juegos: El pitero, Arroz con leche, la gallina y el gavián, Materinerinero, Campanitas de oro, entre otras.

Arroz con Leche (Tradicional)

ARROZ CON LECHE SE QUIERE CASAR,
CON UNA MUCHACHA QUE SEPA BAILAR.
CASATE CONMIGO QUE YO TE DARÉ,
ZAPATOS Y MEDIAS COLOR DE CAFÉ.

¡Contigo sí!
¡Contigo no!
Contigo mi vida me casaré yo.

ARROZ CON FRIJOLES SE QUIERE CASAR,
CON UNA MUCHACHA QUE SEPA BAILAR
CASATE CONMIGO QUE YO TE DARÉ
ZAPATOS Y MEDIAS COLOR DE CAFÉ.

ARROZ CON POLLO SE QUIERE CASAR,
CON UNA MUCHACHA QUE SEPA BAILAR
CASÁTE CONMIGO QUE YO TE DARÉ
ZAPATOS Y MEDIAS COLOR DE CAFÉ.

3.3.8 El docente instruye a los educandos a interpretar de manera libre diferentes pregones utilizando diversos estímulos.



Pan casero para el pueblo entero. Pan casero para el nieto y el abuelo.



Pastelitos calientes para los abuelitos sin dientes.

Agua fresca y pura, agua para calmar la dulzura.



Pruebe la fruta madurita que le traigo, bien madura. Pruébela para vea que esta muy buena.



3.3.9 Guiados por el maestro los educandos cantan al unísono canciones del entorno cultural relacionando el significado de su letra con las características de la tradición cultural propia, acompañarán la canción marcando el ritmo de esta e interpretando gestualmente la letra y utilizarán vestuarios tradicionales en su interpretación.

El Encarguito (Autor: Guillermo Anderson)

Ya que escribiste del norte y te hacen falta muchas cosas
Hay te mando un encarguito cortesía de Doña Rosa
Ojalá pasen en la aduana y las compartas con mis tíos
Y que al probarlas se olviden por un ratito del frío.

Te van los nacatamales, te va un chicharrón con yuca
Una olla de curiles, tajaditas y montucas
Te mando un buen chinamito, un atol y seis baleadas
Te va un tapado olanchano y sopa de capirotadas.

Y ojalá pasen en la aduana y que no anden con papadas
Y ojalá pasen en la aduana y que no anden con papadas
Te mando unos platanitos y dos libras de cuajada
Te mando unos platanitos y dos libras de cuajada.

Bolsitas con chipilín y unas hojas de pacaya
Te mando una flor de izote y un chilito que malaya
Te va una sopa de jute, con ayote y con juniapa
Empanadas de loroco y de chascada un vino de papa.

Y ojalá pasen en la aduana y que no anden con papadas
Y ojalá pasen en la aduana y que no anden con papadas
Te mando unos platanitos y dos libras de cuajada
Te mando unos platanitos y dos libras de cuajada.

Un atol chuco y mistela, pan de yema y pan de rosa
Cocadas y colaciones chiricoyas y melcochas
Dulce de tapa y cachaza, mil confites coloridos
Totopostes y semitas, leche de burra y batidos.

Y ojalá pasen en la aduana y que no anden con papadas
Y ojalá pasen en la aduana y que no anden con papadas
Te mando unos platanitos y dos libras de cuajada
Te mando unos platanitos y dos libras de cuajada.

Ven el postre...
Te mando un arroz con leche, alborotos y espumillas
Una bolsa de alcitrones, tustacas y quesadillas
Ayote en miel y torrijas, ojuelas y rapadura
Panelas y zapotillos, tabletas y mascaduras.

Y ojalá pasen en la aduana y que no anden con papadas
Y ojalá pasen en la aduana y que no anden con papadas
Te mando unos platanitos y dos libras de cuajada
Te mando unos platanitos y dos libras de cuajada.



LA IMAGEN Y EL CUERPO COMO MEDIO ARTÍSTICO

BLOQUES

Plástica

Música

Dramatización

Arte y Cultura

Unidad IV: La imagen y el Cuerpo Como Medio Artístico

Bloques	UNIDAD 4: La imagen y el Cuerpo Como Medio Artístico
Plástica	Medios de producción y representación de imágenes visuales, contextos en que se expresan.
Música	El cuerpo y los objetos como sencillos instrumentos de percusión.
Dramatización	Juego Dramático: Los Personajes.
Arte y Cultura	Fiestas y celebraciones en el ámbito escolar.

Expectativas de logro: Crean composiciones plásticas e instrumentos musicales a partir de recursos del entorno, y experimentan a través del juego diversas técnicas de dramatización.

4.1 Saberes previos

4.1.1 El docente invita a los educandos a un ejercicio sencillo utilizando su cuerpo u objetos del entorno como instrumento de percusión siguiendo un patrón rítmico, con una canción conocida por los educandos. Posteriormente se preguntará a los educandos que otras formas conocen para producir sonido se pueden crear con elementos del entorno (botes, latas, semillas etc).

4.1.2 El docente muestra a los educandos algunos medios de producción de mensajes visuales fijas y secuenciales como periódicos, revistas, fotografías, cuentos, historietas (cámaras de video, tv) estos últimos mediante imágenes. Los educandos señalarán las características y diferencias entre cada uno de ellos, identificarán también cuáles de ellas son fijas, (imágenes que están sin moverse) y cuales son secuenciales, notando que las mismas muestran movimientos.

4.1.3 El docente presenta un títere a los educandos preguntando si saben que es, con que materiales está hecho, con que otros materiales se podría hacer, para que se utilizan. Y a qué oficio o profesión cree que se dedica el títere según su apariencia.

4.2 Conceptualización para el Docente

4.2.1 Medios de Producción Visual.

Son todos los medios que nos permiten transmitir información, noticias, etc. Utilizando para ello la imagen, pueden ser fijas o secuenciales. (Etecé, 2021)

4.2.2 ¿Qué es una producción visual secuencial?

Representación artística que trata de expresar una idea, concepto o información mediante imágenes de manera secuencial o como medio de reproducción.

4.2.3 ¿Qué es la percusión corporal?

Es el arte de golpear el cuerpo para producir distintos tipos de sonido utilizando para ello los dedos, las manos, los pies, etc. Por ejemplo. Chasquidos, palmadas, pisadas, golpes, etc. . (Madrid, 2022)

4.2.4 ¿Qué es el cuento?

Narración breve oral o escrita en la que se cuenta una historia con un reducido número de personajes.

4.2.5 ¿Qué es una fábula?

Es una narración corta comúnmente protagonizadas por animales, y teniendo una reflexión o "moraleja" al final de la historia. (Etecé, 2021)

4.3 Actividades Sugeridas

4.3.1 La Comunicación visual: El docente invita a los educandos a un recorrido por la institución con la intención de observar diferentes mensajes visuales, señalizaciones, carteles, etc. los educandos reconocerán el significado de los mismos lo expondrán y reconocerán de igual forma el material que se utilizó para producir el mensaje, también su utilidad para identificar espacios en el entorno escolar. Se detendrán a dibujar algunas imágenes sugeridas por el docente, para luego comentar en el aula su significado. Resaltan de esta manera la importancia de las imágenes visuales y el mensaje en el entorno cultural.



La comunicación visual

4.3.2 De manera dinámica en el salón de clases recogen información sobre nuevos medios de producción y representación de imágenes visuales fijas y secuenciales dentro y fuera del entorno escolar: carteles publicitarios, revistas, postales, etc. Relacionan los diferentes contextos en que se producen los mensajes visuales, con los lugares en que se representan, e identifican los distintos medios y formas de producción de estos mensajes de manera dinámica mediante presentación en el salón de clases. (mural grupal con dibujos, recortes etc.)

4.3.3 En un círculo de forma guiada dentro o fuera del salón de clases, los educandos cantaran canciones y rondas conocidas explorando y produciendo nuevos sonidos con diferentes partes de su cuerpo o con objetos de su entorno próximo de manera creativa., posteriormente sonorizaran cuentos y narraciones propios de su cultura.

4.3.4 Se divide la clase en diferentes grupos según el número de estudiantes. Cada grupo representará un trabajo u oficio, otro grupo tiene un problema o necesidad que ellos deberán resolver. Ejemplo: Van al mecánico porque se desinfló una llanta, los educandos juegan a inflarla; otras visitas pueden ser: al médico, a un restaurante, a una tienda, carnicería etc.



4.3.5 El docente narra una fábula o cuento corto. Deberá ser interactivo, incluyendo sonidos onomatopéyicos que los niños puedan hacer. Al final se clarificará con los educandos cuales son los personajes de la historia imitando sus movimientos y sonidos.

Luego el maestro los invita a realizar títeres sencillos para representar esos personajes del cuento utilizando los diversos materiales como lápiz, crayolas, marcadores, o los colores que tenga disponibles. El títere puede estar hecho solo de una paleta con una imagen o dibujo representativo.



Títeres sencillos de paleta.

4.3.6 El docente guía a los educandos, fabrican instrumentos de percusión utilizando materiales reciclables (botellas de refresco, latas de aluminio, semillas duras, etc.)

Posteriormente los utilizan para crear esquemas rítmicos coordinados utilizando las palmas, los pies, la voz y los instrumentos de percusión elaborados con materiales de reciclados.



4.3.7 Acompañados y guiados por el docente, los educandos asisten y participan en fiestas escolares con presentaciones artísticas.



Danza folklórica criolla hondureña











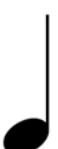
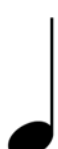

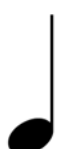

4.3.8 ESQUEMAS RÍTMICOS

Utilizando su voz o un instrumento musical de percusión, el docente guía a los alumnos en la lectura de esquemas de lectura rítmica coordinada:

LA FIGURA NEGRA TIENE EL VALOR UN TIEMPO.

Esquema Rítmico

								
Voy	Voy	Voy	Shhh	Voy	Shhh	Voy	Voy	Shhh
								

						
Voy	Voy	Corro	Shhh	Corro	Shhh	Voy
						
						

						
Voy	Corro	Voy	Corro	Shhh	Voy	Voy
						
						

4.3.9 Interpretan esquemas rítmicos y melódicos de manera inducida siguiendo una grafía no convencional de manera lúdica por medio de canciones conocidas por los educandos.

Campanitas de Oro (Tradicional)

Campanitas de oro déjame pasar,
Con todos mis hijos, menos el de atrás;
Tras que pase el rey, se ha de quedar,
Será sandía será melón, será tu tata que
está pelón.



A la víbora, víbora de la mar;
Por aquí a de pasar, los de al frente corren mucho,
Los de atrás se quedarán, tras, tras, tras, tras.

Campanitas de oro déjame pasar,
Con todos mis hijos, menos el de atrás;
Será melón, será sandía, será la vieja del otro día.

4.3.10 El docente les narrará una fábula o cuento corto tradicional (esta actividad se puede realizar con una canción infantil tradicional o popular) donde haya personajes bien definidos o estereotipos, apoyado por imágenes de los personajes que participan en la historia (animales, seres míticos, etc).



Títere de calcetín

Al final del cuento, se seleccionará un cuento, fábula o canción para ser representado por medio de los títeres creados en el salón de clase.

¿cómo hacer un títere fácil y rápido?

Se necesita un calcetín (puede ser blanco o de colores, dependiendo de si se quiere hacer algún animal o personaje en especial).

También se necesita hilo y aguja, 2 botones, un rollo de lana, fieltro de colores, pegamento para tela y tijeras.

También se pueden elaborar títeres de paleta, utilizando cartulina, fieltro u otros materiales del entorno escolar.

Ejemplo: cuento “”, canción “La granja de mi tío”, “La caramba o El tigrillo- de Guillermo Anderson”.

Cuando se hayan terminado de confeccionar los títeres , se distribuirán los roles según el personaje seleccionado y jugaran a dramatizar el cuento o canción de la actividad.

4.3.11 En el aula de clases, el maestro les narrará una fábula o cuento, posteriormente los educandos utilizan maquillaje de dramatización para recrear los personajes del cuento o fábula que escucharon del docente.



Títeres de paleta

Como elaborar maquillaje de carnaval o de dramas para niños

Esta es una actividad muy divertida para los educandos, y además muy segura, con ella aprenderán a maquillarse para actividades de dramatización.

Materiales:

1. Almidón de maíz (Maicena)
2. Un bote de crema (de oxido de zinc).
3. Colorante para alimentos en polvo o en gel (Varios colores)
4. Palillas
5. Frascos pequeños (Para mezclar los colores)



Elaboración:

1. Colocas tres cucharadas de crema de oxido de zinc en los frascos pequeños.
2. Mezclas una cucharada y media de almidón con la crema, de tal manera que quede lo suficientemente espesa. Esta mezcla será la base y se utilizara como color blanco.
3. Vuelves a hacer el mismo procedimiento anterior para elaborar otro color, y se mezcla con el colorante, buscando la intensidad del color que deseas.
4. Para maquillar en las manos o el rostro se debe utilizar pinceles.

(Manuales.com, 2022)



Mezclar la crema de oxido de zinc con el almidón



Mezclar con el colorante



Maquillar a los niños es fácil utilizando pinceles, posteriormente pueden quitar el maquillaje con abundante agua.





UNIDAD V

TÉCNICAS ARTÍSTICAS

BLOQUES

Plástica
Dramatización
Arte y Cultura

Unidad V: Técnicas Artísticas

Bloques	UNIDAD 5: Técnicas Artísticas
Plástica	Técnicas e instrumentos plásticos básicos.
Dramatización	Técnicas de Dramatización: Maquillaje y Vestuario.
Arte y Cultura	Fiestas y celebraciones en el ámbito escolar.

Expectativas de logro: Crean de forma autónoma composiciones plásticas, musicales y de expresión corporal como medios de expresión y comunicación universal.

5.1 Saberes previos

5.1.1 El docente Muestra una obra plástica a los educandos.

Los educandos comentarán sobre los colores, los materiales, las formas, y técnicas con la que fue elaborado, descubriendo el grado de conocimiento sobre el tema.

5.1.2 El docente muestra a los educandos imágenes estereotipos de mimos, payasos, entre otros personajes maquillados en contraste con imágenes de personas comunes. El docente buscará la reflexión por medio del contraste del maquillaje y vestuario haciendo preguntas como: ¿Qué tienen parecido en la cara el mimo y el payaso? ¿Qué utilizan para pintar su cara? ¿La ropa de la bruja es igual que a la que usan las demás personas?

5.2 Conceptualización para el Docente

5.2.1 ¿Cuáles son los materiales para la composición plástica?

Lápiz grafito, crayones, marcadores, témpera, tijeras, pegamento, barro, etc. . (Alvarado, 2022)

5.2.2 ¿Qué son las técnicas plásticas?

Son los procesos para desarrollar obras de arte en las cuales se utilizan diferentes materiales, los cuales pueden ser moldeados, modificados o transformados por el artista. . (Alvarado, 2022)

5.2.3 ¿Qué es el dibujo?

Es una representación plástica realizada con diferentes materiales como lápices, carboncillo, sepia, etc. (Machiste, 2022)

5.2.4 ¿Qué es la pintura?

Es una representación plástica a color realizada con diferentes materiales como óleo, acrílico, acuarela, témpera, etc.

5.2.5 ¿Qué es una figura bidimensional?

Es la representación de una imagen vista en dos dimensiones: Alto y Ancho.

5.2.6 ¿Qué es una figura tridimensional?

Es la representación de una imagen vista en tres dimensiones: Alto, Largo y Ancho (comúnmente conocida como la figura conocida en bulto). (Aumont, 1992)

5.2.7 ¿Qué es el modelado?

Es una representación artística de una figura realizada en dos o tres dimensiones. Utilizando materiales como plastilina, barro, arcilla, etc. (Ecured, 2023)

5.2.8 ¿Qué es el collage?

Es la combinación de varias técnicas o materiales en un solo trabajo artístico. (Ecured, 2023)

5.2.9 ¿Cuál es la técnica del estampado?

Es la técnica que consiste en plasmar imágenes sobre una base utilizando diferentes materiales en combinación con técnicas de pintura. (Manuales.com, 2022)

5.2.10 ¿Qué es el maquillaje?

Técnica que consiste en pintar la piel para embellecerla, exagerar y acentuar sus facciones. Cuando el maquillaje es utilizado para representar un personaje se le llama maquillaje artístico.

5.2.11 ¿Qué es el disfraz?

Vestimenta utilizada para simular que la persona que la usa es alguien distinto a quien en realidad es. El disfraz es representativo de personalidades y oficios. Ej. La gabacha del médico, el sombrero de un vaquero, la ropa de una bruja, etc.

5.2.12 ¿Qué es la musicalización escénica? . (Losada, 2023)

Es la utilización de sonidos y música para generar diferentes ambientes y atmosferas en el espectador.

5.3. Actividades Sugeridas

5.3.1 El docente guía a los educandos a actividad de **colores primarios** y de manera libre desarrollan combinaciones espontáneas, utilizando para ello el molde de un vaso para poder dibujar círculos en su cuaderno o en cartulina, coloreando los mismos utilizando técnica de la tempera para su desarrollo, exponiendo los resultados obtenidos de los mismos.



Azul



Rojo



Amarillo

Posteriormente utilizan diferentes materiales artísticos de una manera dinámica en el salón de clases, por inducción del docente para crear una composición plástica mediante la elaboración de paisajes o imágenes en zonas amplias (dibujo libre) sin preocupación por la forma, enfocado en la distribución del color y la correcta aplicación de las técnicas y materiales propuestos en el salón de clases, los educandos de manera creativa crean una composición y posteriormente la exponen en el salón de clases mostrando su intención de comunicar, expresar y los materiales utilizados para la misma.



5.3.3 Con la dirección del docente los educandos utilizan definiciones de líneas formas y movimientos utilizando diferentes materiales para ello (compás, regla, moldes de vasos para círculo, etc.) utilizando estos distintos instrumentos ejerciendo distinta presión en la elaboración de las formas, observan lo creado y exponen al maestro sus experiencias sobre ello.

5.3.4 Mediante la aplicación de técnica pictórica utilizan la tempera y pinceles con la guía del docente para la mezcla de los colores buscando resultados creativos mediante la definición de técnicas (pajilla, mezcla de colores de forma espontánea) también de forma ordenada con la elaboración de círculos utilizando un vaso como molde y mezclando diferentes colores buscando resultados de manera creativa, posteriormente saldrán del salón de clases y en una zona tranquila y confortable se dedicaran a la creación de imagen mediante la aplicación del color en zonas amplias(paisaje, la familia, imágenes de animales etc.) atendiendo a la forma de la imagen con la cual trabaja y al color.



5.3.5 Con la dirección del docente los educandos experimentan cortar con tijeras punta redonda, imágenes complejas, figuras, formas, tipografías y colores para posteriormente elaborar diferentes collages utilizando distintos tipos de materiales, para crear imágenes, crearán posteriormente un mural y expondrán la intención y significado de su creación de una forma dinámica en el salón de clases.

5.3.6 En el aula de clases, utilizan diversos materiales para la creación de formas tales como papel, pegamento, plastilina, arcilla, barro, jabón, etc. El maestro hará un ejemplo de alguna creación tridimensional que se pueda realizar con alguno de estos materiales. Posteriormente, el niño creará una pieza utilizando cualquiera de los materiales de forma libre. se inventa un personaje, una historia o una actividad en la cual incluirá su creación, narra la actividad pensada y expone sus creaciones de manera creativa.

En el aula de clases, el maestro les narrará una fábula o cuento corto tradicional (esta actividad se puede realizar con una canción infantil tradicional o popular) donde haya personajes bien definidos o estereotipos, apoyado por imágenes de los personajes que participan en la historia (animales, seres míticos, etc).

Ejemplo: cuento "", canción "La granja de mi tío", "La caramba o El tigrillo- de Guillermo Anderson".

A partir de la actividad anterior se seleccionarán personajes para representar utilizando la técnica de maquillajes y disfraces, los cuales crearán en una actividad plástica con la finalidad de representar el cuento, canción o historia. Además con la guía del maestro seleccionaran canciones para musicalizar la historia.



Los Colores

El color es una percepción visual que se genera en el cerebro de los humanos. El color es la sensación que producen los rayos luminosos en los órganos visuales, los ojos, y que se interpreta en el cerebro. El mundo es de colores, donde hay luz, hay color. (Fácil, 2022)

Clasificación de los colores

Los colores se clasifican en:

- Colores Primarios
- Colores Secundarios
- Colores Terciarios

Comenzaremos con los colores primarios que son:



Azul



Rojo

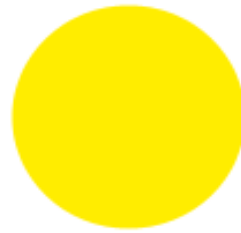

Amarillo

Los educandos deben colorear los círculos con los colores primarios:

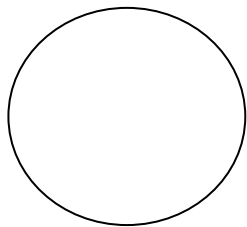

Azul

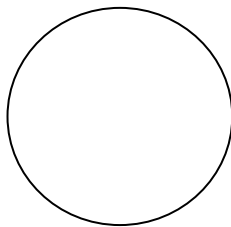

Rojo

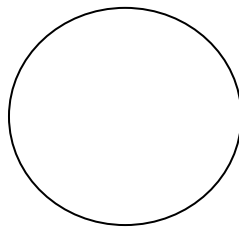

Amarillo

Colores Secundarios: Surgen de la mezcla de los colores primarios entre sí

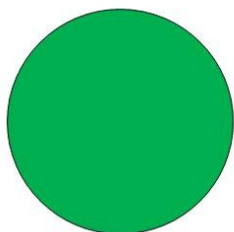

Verde

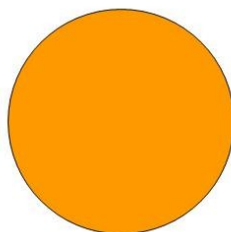

Anaranjado

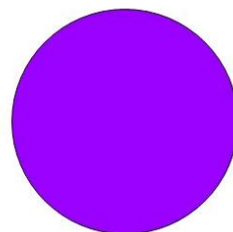

Violeta

- Si mezclamos el color azul y Amarillo formamos el color **Verde**.

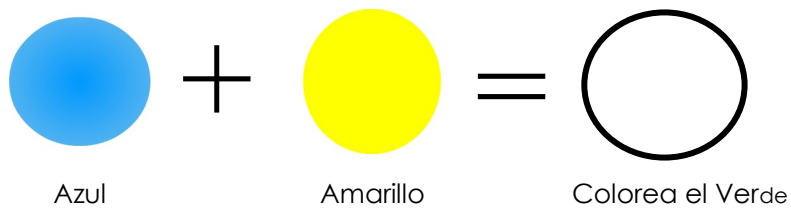

- Si mezclamos el color Rojo y Amarillo formamos el color **Anaranjado**.

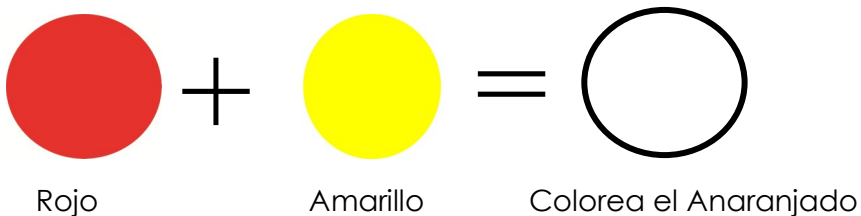

- Si mezclamos el color Rojo y Azul formamos el color **Violeta**.

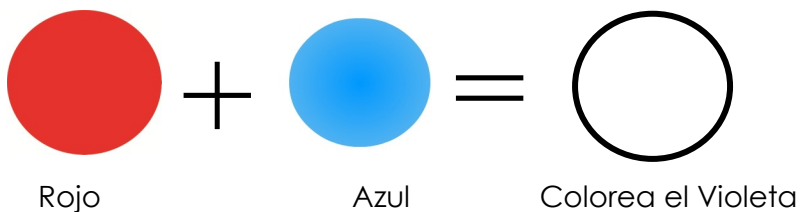

Los educandos deben colorear los círculos con los colores Secundarios:

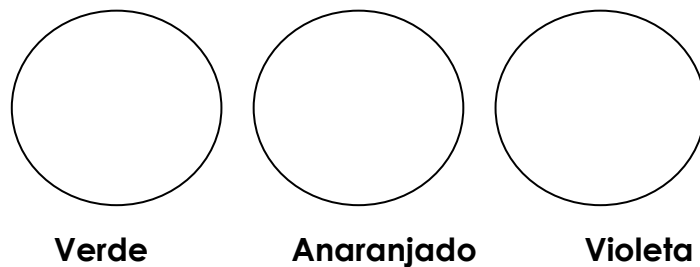

Colores Terciarios: Surgen de la mezcla de un color primario y un secundario.

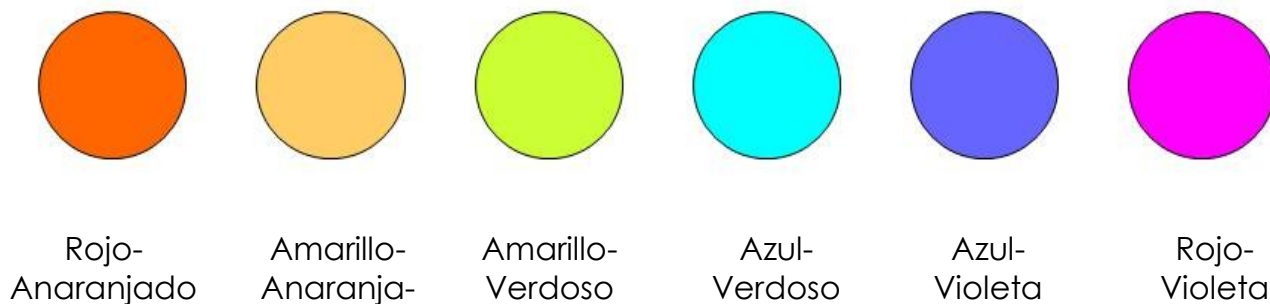

ANEXOS

Formas, Tamaños, Colores y Texturas

Nuestro entorno está lleno de diferentes líneas, puntos y formas de diferentes tamaños y texturas. Existen diferentes tipos de líneas y a la gran variedad de formas les llamamos "Figuras Geométricas".
(Alvarado, 2022)

¿Qué es el Punto?

Para la plástica, es la unidad más simple y mínima en la visión.

¿Qué es una Línea?

Es una sucesión continua de puntos, tiene dos sentidos y una dirección.

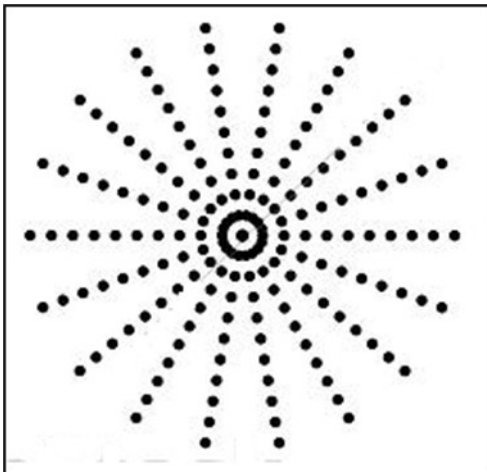
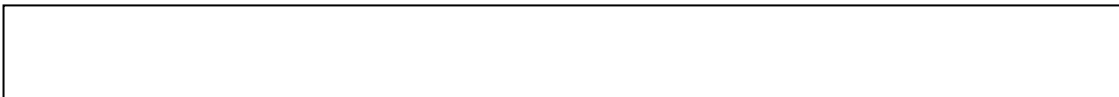
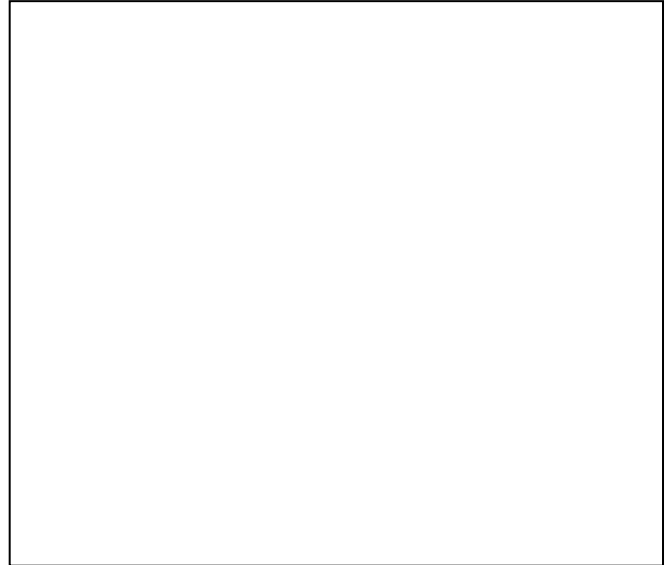
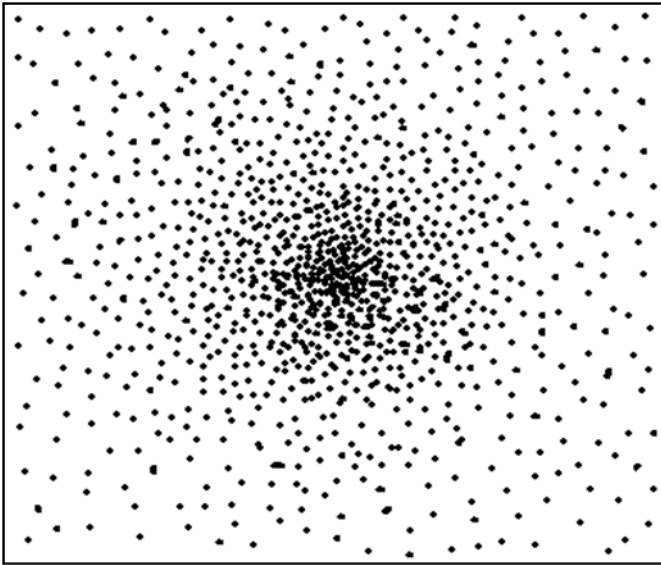

TIPOS DE LÍNEAS

Hay distintos tipos de Línea

<p>LÍNEA RECTA</p> 	<p>LÍNEA CURVA</p> 
<p>LÍNEA QUEBRADA</p> 	<p>LÍNEA MIXTA</p> 

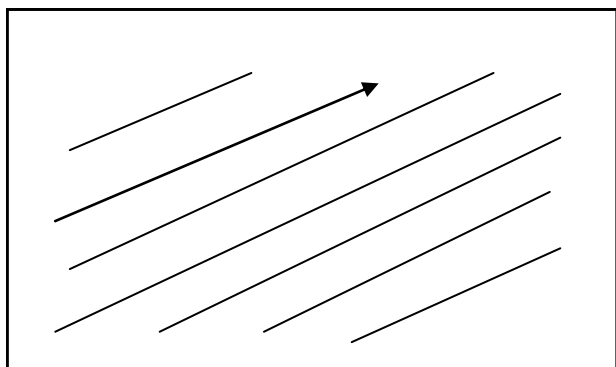

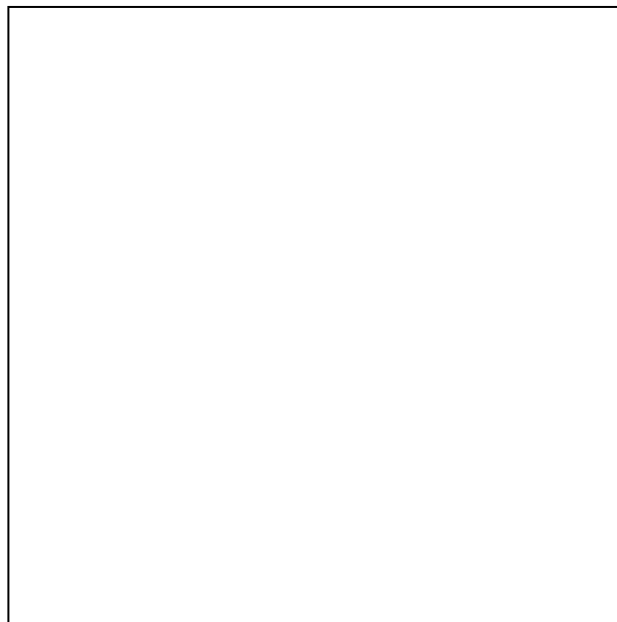
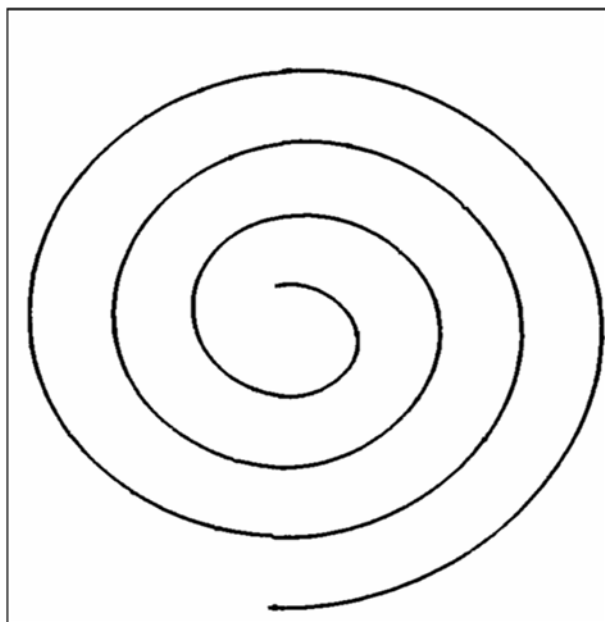

Las Formas Geométricas

Figuras y FORMAS

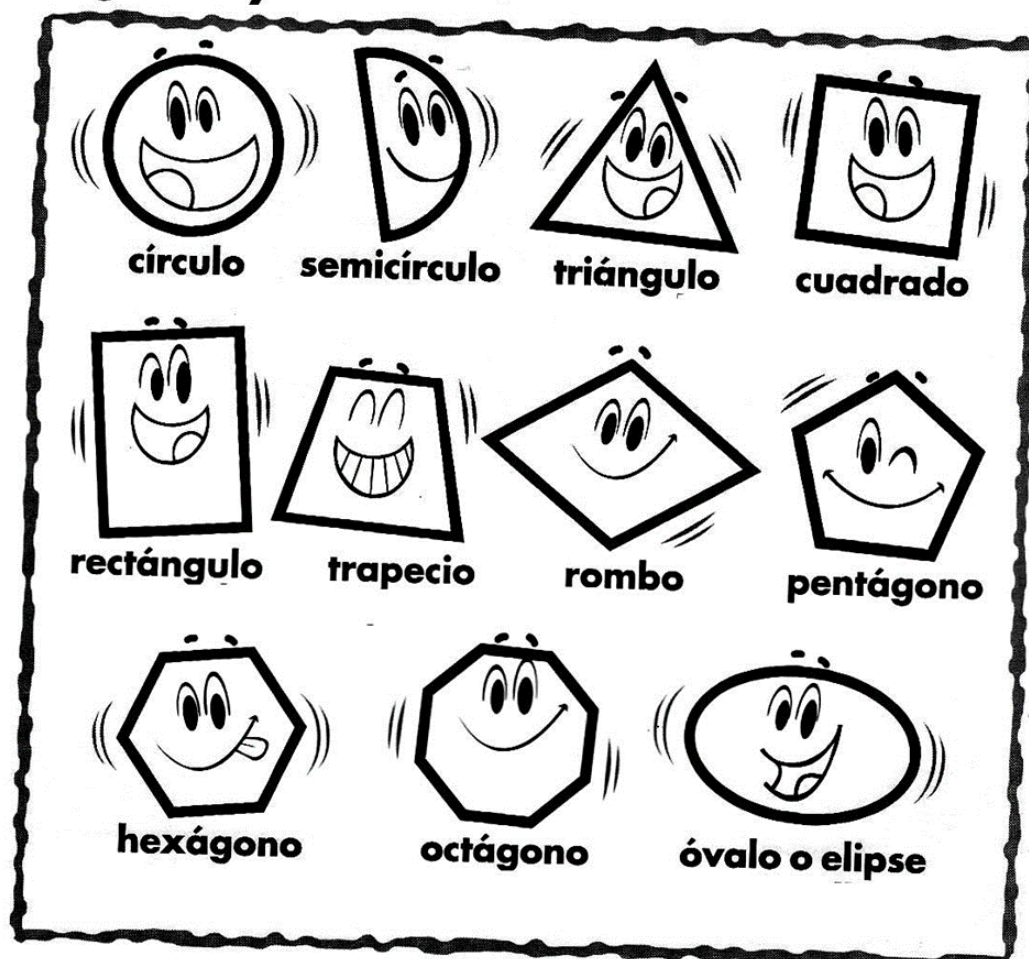

REFORZAMIENTO DEL BLOQUE DE MÚSICA

Cancionero de Música Folklórica y Costumbrista

Música Folklórica Hondureña

Torito Pinto

Échame ese toro pinto, chinita,
 Que lo quiero conocer,
 A ver si tiene calzones, chinita,
 O naguas como mujer.
 Échame ese toro prieto, chinita,
 hijo de la vaca gacha,
 quiero sacarle una suerte
 delante de mi muchacha.

Pero vea amigo que toro tan bravo
 Que con las orejas me quiere cornear
 Échamelo amigo que' esta sofocado
 De la cola al toro lo voy a agarrar
 A ña Pancha la vide
 Co la panza pelada
 Con la música adentro
 Y la puerta cerrada.

Échale que le eche al toro, chinita,
 Échele sin cuidado, chinita,
 Es que ese torito quiere
 Una copita de anizado.

Flores de Mime

A la orilla del río Verbena, de Maromé,
 flores de mimé; tengo sembrado,
 azafrán y canela verbena, de Maromé,
 flores de mimé, pimienta y clavo.

En la falda de la montaña, de Maromé,
 flores de mimé, están sembrando,
 un yucal, un Cañal y canela, de Maromé,
 flores de mimé y maíz morado.

Cuando quiero cantarle a mi chata, de
 Maromé
 flores de mimé, con mi guitarra,
 ensillo mi caballo plateado, de Maromé,
 flores de mimé y voy montado.

Adiós Garcita Morena

Adiós Garcita Morena, garcita del arenal, (bis)
 si tú me has desconocido yo soy tú palomo real
 (bis).

Ayer pasé por tú casa
 pasé llorando por vos, (bis)
 un sentimiento llevaba,
 que nunca te dije adiós (bis).

Las naranjas y las uvas
 en el palo se maduran (bis)
 ojitos cuando se quieren
 desde largo se saludan (bis).

Aquí me tienes parado
 como garcita en laguna, (bis)
 como quieres que te quiera,
 sin esperanza ninguna (bis)

La Valencita

De Valencia yo vengo,
de Valencita, de Valencita, (bis)
traigo nuevos amores
a mi negrita, a mi negrita. (bis)

Cuando estoy cerca de ella
la estoy cuidando, la estoy cuidando, (bis)
que hay muchos envidiosos
la están deseando, la están deseando. (bis)

Vamos escobita verde
vamos barriendo, vamos barriendo, (bis)
porque va entrar un lirio
que estoy queriendo, que estoy queriendo. (bis)

La mujer que está queriendo
se pone viva, se pone viva, (bis)
y el hombre la solicita
si se descuida, si se descuida. (bis)

Aquí me voy despidiendo,
bella manzana, bella manzana (bis)
que si no me voy ahora
me voy mañana, me voy mañana. (bis)

Cuando estoy cerca de ella
la estoy cuidando, la estoy cuidando, (bis)
que hay muchos envidiosos
la están deseando, la están deseando. (bis)

La Valona

Una flor me está matando
que es un terrible penar
y tan cerca que la miro
y sin poderla cortar. (Bis)

Yo le digo a mis amigos,
los que ya saben de amor,
que consejo me darían
para cortar esa flor (bis).

Mis amigos me aconsejan,
queriéndome consolar,
que deje pasar el tiempo
que esa flor la he de cortar (bis).
Aquí doy mi despedida,
cojollitos de limón,
a mi Dios le entrego el alma
y a mi negra el corazón (bis).

El Candú

Negrita para amarte, nació mi corazón, (bis)
y si sabes sentir y si sabes amar,
si tienes corazón acuérdate de mí;
candú, candú, candú; candú, candú, candú
candú, candú, candú; candú, candú, candú.

Yo ví un puñal agudo, dirigido para mí. (Bis)
por una linda joven, por una linda joven,
por una linda joven que con mis ojos ví.
Candú, candú, candú; candú, candú, candú
candú, candú, candú; candú, candú, candú.

Me voy andar al mundo, no solo por andar, (bis)
soy gallito y tengo espuelas, soy gallito y tengo espuelas
soy gallito y tengo espuelas y donde quiera puedo cantar
candú, candú, candú....

Negrita si me quieres no lo des a cono-
cer, (bis)
que la gente de este pueblo (3 veces)
hasta paga por saber;
candú, candú, candú...

con esta me despido y adiós porque me
voy (bis)
que solo yo en tus brazos (3 veces)
podré tener quietud.

Candú, candú, candú...

El Pitero

Tan limpio que andaba
que ayer me mudé,
buscando a pitero
todo me enlodé.

Cójalo, cójalo,
allí se metió
que no se me vaya
ese hermoso pitero.

Se metió en el monte
lo busco con luz
y sale pitero
diciendo ¡ay Jesús!

Pitero está gordo
pa-alivio de males
y salen diez pesos
de nacatamales.

Uchú, campirana,
uchú, fantasía
atráquenlo duro
de la rabadilla.(bis)

Al indio le gusta
el maíz doradito,
pero más le gusta
el pitero bien frito.

Al indio le gusta
el maíz amarillo
pero más le gusta
el pitero tordillo.

Pa-alivio de males,
señores les fío,
quien quiere comerse
un tamal de pitero.

Tamal de pitero
no lo como yo
porque mi abuelita
de eso se murió.

Sos un Angel

Yo te quiero y te ensalzo, bien mío
tus miradas me han robado el alma,
me has quitado hasta la última calma,
yo no sé si será la ilusión.

!Bomba!

Las piñas en el piñal
de maduras se pasan
así te pasará a vos
si tu mama no te casa.

Si mi mama no me casa
es porque no meay convenido,
si no me caso con vos,

Sos un ángel, sos una estrella
sos un ángel, sos una rosa,
yo te pido la mano pa-esposa
en que seya en el último adiós.

Yo te canto a la luz de la luna
vida mía, con ciega pasión,
este canto son las tristes quejas
de mi adolorido corazón.

Yo te quiero y te canto, bien mío,
tus ojitos me roban la calma,
yo te llevo grabada en el alma
mesmamente como una ilusión.

Parínde

Parindé titirigüi,
parindé trimanagé,
toma kiutuche, la cuadrine
titirigüi, trimanagé.
Apipirindonga
Apipiriyoro
Pluplú,pluplú, plupluplupluplú.

Yo soy el indio gualcínse,
que vengu de tierra fría,
con mi cacaste en el lomú,
y muchas cositas dentro.

También yo traigo a mi negra
A pasearlu a la fiesta
Le compru medio de atole
Al uso del español.

El Barreño

De los caballitos que trajo tu tío
ninguno me gusta sólo aquel
Tordillo, hazte para acá, hazte
para allá, que este caballito no lo
monto yo.

Ay! barreño si, Ay! barreño no,
Ay! barreño dueño de mi corazón.
Tírame una lima, tírame un limón
tírame la llaves de tu corazón,
Ay! barreño si, Ay barreño no.
Ay! barreño dueño de mi corazón.

Papeles de china, papeles morados,
que trabajo tiene los enamorados,
pasan por la puerta con la boca
abierta mostrándole a todos los
dientes pelados

Ay! barreño si, Ay! barreño no,
Ay! barreño dueño de mi corazón.

Por aquí pasó un lechero
con su cantarito de bronce
y a todos les va diciendo:
muchachos ya son las once.

Por aquí pasó un lechero
con su cantarito de plata
y a todos les va diciendo:
esta leche a mí me mata.

Por aquí pasó un conejo
con el sombrero en la
mano y nunca quiso
aprenderse este baile del
barreño.

Música Costumbrista Hondureña

El Bananero Lydia Handal

Con mi carguita vengo llegando
de ahí no más de Guaruma dos,
con mi carreta que van tirando,
mis cuatro bueyes confiando en Dios.
Con mi carguita vengo llegando,
para venderla aquí en la ciudad,
por eso llego siempre cantando
mi canto alegre del bananal.

Con mi cargamento pregonando voy
el oro verde porque yo soy bananero,
con mi cargamento muy contento voy
mientras miro con asombro al forastero.

Bananero, hay,! bananero soy
ya me alejo, ay! pronto ya me voy

y se lleva el viento mi alegre pregón
Y me gritan; -un momento bananero
y mi pobre cargamento se me acaba
y se llena de dinero mi bolsón.

Bananero ya no soy,
ya me alejo, ya me voy.

Conozca Honduras L y M de Rafael Manzanares

Como yo conozco al mundo
y a cualquiera doy razón
hoy a todos yo pregunto
si conocen mi nación.

Donde están las más famosas
bellas ruinas de Copán
Donde es que hay ríos que arrastran
oro puro y sin rival.

**En Honduras
en Honduras,
noble Cuna
de Francisco Morazán.**

Dónde es que hay lluvia de peces
cual milagro celestial
Dónde esta una Virgencita,
Madre y Reina nacional
En Honduras.. etc.

Donde han visto una bandera
recordándonos la unión
Donde hay tierra para todos
los que quieran trabajar.

Dónde se aman las mujeres,
y se da de corazón
Dónde hay hombres que se entregan
para siempre a una mujer.
En Honduras.. etc.

Los Inditos

Letra: de Adán Fúnez Donaire Música: Carlos Enríquez

Por allí vienen los inditos
por la cuesta del Picacho
con su carga de frijoles
pa' venderla en la ciudad.

Al llegar a los Dolores
se la venden a Ñá Ofelia
y regresan muy contentos
a su choza del maizal.

Cuando van por el camino
van pensando en sus milpitas
y en sus mulas coloradas
que les dan para vivir.

Sus mujeres los esperan
allá por el Matasano
tienen puestos los frijoles,
para darles de almorzar.

Bien contentos y comidos
se ponen a descansar
luego prenden un buen puro
y lo empiezan a fumar.

Cuando ya cae la noche
todos piensan en dormirse
para amanecer contentos
y sus labores seguir.

En Mi País Autor: Guillermo Anderson

En mi país de guamil y sol ardiente
Se ve la historia en los rostros de la gente
Hermosa tierra, vuelo de gaviota herida
Tenes la luz que va repartiendo vida
Sos la semilla y sos la fuerza en el arado
Tenes el alma en el bullicio del mercado

Suene la guitarra y la marimba
Las maracas con el acordeón
Que suene la flauta y la caramba
Suenen el tambor y el caracol

En mi país rumor de mar
Selva y quebrada
Están el sabor
De la naranja y la guayaba

Esta el color de la flor que no marchita
Esta el olor a café en la tardecita
Y aquí esta el África en canción
Vida y tambores
Leyenda negra
Cayuco lleno de flores

Suene la guitarra y la marimba
Las maracas con el acordeón
Que suene la flauta y la caramba
Suenen el tambor y el caracol

Para quererte el corazón mío no alcanza
Pero esta luz multiplica la esperanza
En que la selva no combata el fuego sola
Y que la espina se convierta en Brassavola

Suene la guitarra y la marimba
Las maracas con el acordeón
Que suene la flauta y la caramba
Suenen el tambor y el caracol

Himno Nacional de Honduras

Letra: Augusto C. Coello
Música: Carlos Hartling

Coro

Tu bandera es un lampo de cielo,
Por un bloque de nieve cruzado;
Y se ven en su fondo sagrado
Cinco estrellas de pálido azul;
En tu emblema que un mar rumoroso
Con tus ondas bravías escuda,
De un volcán, tras la cima desnuda, hay un astro
de nítida luz.

I

India virgen y hermosa dormías
De tus mares al canto sonoro,
Cuando echada en tus cuencas de oro
El audaz navegante te halló;
Y al mirar tu belleza extasiado,
Al influjo ideal de tu encanto,
La orla azul de tu esplendido manto
Con un beso de amor consagró.

II

De un país donde el sol se levanta,
Más allá del atlante azulado,
Aquel hombre te había soñado
Y en tu busca a la mar se lanzó.
Cuando erguiste la pálida frente,
En la viva ansiedad de tu anhelo,
Bajo el dombo gentil de tu cielo
Ya flotaba un extraño pendón.

III

Era inútil que el indio tu amado
Se aprestara a la lucha con ira,
Porque envuelto en su sangre Lempira,
En la noche profunda se hundió;
Y de la épica hazaña, en memoria,
La leyenda tan solo ha guardado
De un sepulcro el lugar ignorado
Y el severo perfil de un peñón.

IV

Por tres siglos tus hijos oyeron
El mandato imperioso del amo;
Por tres siglos tu inútil reclamo
En la atmósfera azul se perdió;
Pero un día de gloria tu oído
Percibió poderoso y distante,
Que allá lejos, por sobre el atlante,
Indignado rugía un león.

V

Era Francia, la libre, la heroica
Que en sus sueños de siglo dormida
Despertaba iracunda a la vida
Al reclamo viril de Dantón:
Era Francia, que enviaba a la muerte
La cabeza del rey consagrado,
Y que alzaba soberbia a su lado,
El altar de la diosa razón.

VI

Tu también, ¡Oh mi patria! te alzaste
De tu sueño servil y profundo;
Tú también enseñaste al mundo
Destrozado el infame eslabón.
Y en tu suelo bendito, tras la alta
Cabellera del monte salvaje,
Como un ave de negro plumaje,
La colonia fugaz se perdió.

VII

Por guardar ese emblema divino
Marcharemos, ¡Oh Patria! A la muerte;
Generosa será nuestra suerte
Si morimos pensando en tu amor.
Defendiendo tu santa bandera,
Y en sus pliegues gloriosos cubiertos,
Serán muchos, Honduras, tus muertos,
Pero todos caerán con honor.

Bibliografía

- Alvarado, J. C. (20 de mayo de 2022). Materiales de entorno para la elaboración de una composición plástica . (D. Flores, Entrevistador)
- Aumont, J. (1992). *La imagen* . Barcelona . : Paidós.
- Cabrera, R. (16 de diciembre de 2021). *Red Social Educativa* . Obtenido de Red Social Educativa : <https://redsociedadeducativa.net/paisaje-sonoro>
- Canarias, G. d. (agosto de 2023). *Medusa* . Obtenido de Medusa : <https://www3.gobiernodecanarias.org/medusa/ecoblog/pperriv/files/2012/10/EL-LENGUAJE-VISUAL.pdf>
- Ecured. (2023). *Ecured*. Obtenido de Ecured: <https://www.ecured.cu/Modelado>
- Educación, S. d. (2023). *Diseño Curricular Básico del I Ciclo de Educación Básica* .
- Etecé, E. (21 de agosto de 2021). *Concepto*. Obtenido de Concepto: <https://concepto.de/medios-audiovisuales/>
- Fabián, C. (31 de agosto de 2023). *Significados* . Obtenido de Significados : <https://www.significados.com/tradicion/>
- Fácil, A. (22 de abril de 2022). *Aula Fácil*. Obtenido de Aula Fácil: <https://www.aulafacil.com/cursos/dibujo-lineal-secundaria-educacion-plastica-y-visual-1-eso/la-textura-l7986>
- Garrido, V. (19 de septiembre de 2016). *Humanas Salud Organizacional* . Obtenido de Humanas Salud Organizacional : <https://www.humanas.es/filosofia-de-las-emociones/>
- Giner, F. (2010). *Paradigmas* . Obtenido de Paradigmas .
- Hermo, Á. S. (2015). *Universidad de Valladolid*. Obtenido de Universidad de Valladolid: <https://uvadoc.uva.es/bitstream/handle/10324/13582/TFG-B.776.pdf?sequence=1>
- Losada, T. (10 de mayo de 2023). *Diente de León* . Obtenido de Diente de León : <https://www.dientedeleon.blog/2017/10/los-personajes-de-la-obra-dramatica.html>
- Machiste, Y. (01 de agosto de 2022). *Moove Magazine* . Obtenido de Moove Magazine : <https://moovemag.com/2022/04/que-es-el-puntillismo-o-arte-puntillista/>
- Madrid, D. A. (21 de abril de 2022). Ejercicios para la impostación de la voz . (J. C. Alvarado, Entrevistador)
- Manuales.com. (31 de agosto de 2022). *Manuales.com*. Obtenido de Manuales.com: <https://www.manuales.com/manual-de/diy-pinturas-caseras-para-maquillaje-de-carnaval>
- Nila, C. (29 de agosto de 2023). *Acción Escenica* . Obtenido de Acción Escenica : <https://www.accionescenica.com/sobre-m%C3%AD>
- Oposinet. (2023). *Oposinet*. Obtenido de Oposinet : <https://www.oposinet.com/temario-primaria-musica/temario-2-educacion-primaria-musica/tema-13c-el-cuerpo-y-el-movimiento-como-medio-de-expresin-musical/>
- Palermo, U. d. (2020). Investigación en Diseño en Palermo. En U. d. Palermo, *Investigación en Diseño en Palermo* (pág. 91). Palermo.
- Silva, L. (11 de octubre de 2019). *Arte para Educar* . Obtenido de Arte para Educar : <https://www.arteparaeducar.com/post/y-ahora-el-esquema-r%C3%ADtmico>
- Toch, E. (2001). *Elementos Constitutivos de la Música* . Barcelona : Idea Books.
- Vasco, U. d. (15 de marzo de 2022). *Universidad del pais Vasco*. Obtenido de Universidad del pais Vasco: <https://www.ehu.es/acustica/bachillerato/casoes/casoes.html#:~:text=Cualidades%20del%20sonido,f%C3%ADsicos%20que%20pueden%20ser%20medidos.>



República de Honduras
Secretaría de Educación

3

Grado



EDUCACIÓN ARTÍSTICA

Manual para el Docente

I Ciclo



República de Honduras
Secretaría de Educación